

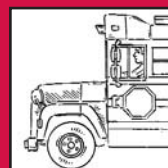

La sécurité routière à l'école

Guide d'activités

aligné sur le programme manitobain
d'Éducation physique
et d'Éducation à la santé

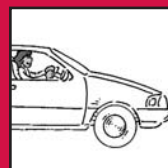

Première année

Éducation,
Formation professionnelle
et Jeunesse
Manitoba



**Société d'assurance
publique du Manitoba**

Remerciements

La Société d'assurance publique du Manitoba et le ministère de l'Éducation, de la Formation et de la Jeunesse du Manitoba expriment leur plus vive reconnaissance aux organismes gouvernementaux, aux associations communautaires et à toutes les personnes qui ont contribué si généreusement de leur temps et de leur compétence en participant à l'élaboration du *Club de la route pour enfants* et de l'outil pédagogique *La sécurité à l'école – Guide d'activités aligné sur le programme manitobain d'Éducation physique et d'Éducation à la santé*. Nous aimerions également remercier les responsables du programme écossais *Scottish Road Safety Campaign* et du ministère des Transports et des Services publics de l'Alberta, ainsi que les autres organismes homologues voués à la sécurité routière dans d'autres provinces, qui ont bien voulu partager leurs ressources avec nous.

Ce programme a vu le jour grâce aux efforts considérables de nombreux employés de la Société d'assurance publique et du ministère de l'Éducation, de la Formation et de la Jeunesse, ainsi que de nombreux professionnels.

Nous aimerions remercier de façon plus particulière les personnes suivantes :

Élaboration du document / Équipe consultative

James Aryee	Responsable de projet – Société d'assurance publique du Manitoba
Zdenka Melnyk	Directrice, Publicité – Société d'assurance publique du Manitoba
Jacques Dorge	Conseiller pédagogique en éducation physique et en éducation à la santé, ministère de l'Éducation, de la Formation professionnelle et de la Jeunesse du Manitoba
Heather Willoughby	Conseillère pédagogique en éducation physique et en éducation à la santé, ministère de l'Éducation, de la Formation professionnelle et de la Jeunesse du Manitoba

Rédactrices

Dawn White	Consultants en éducation et concepteurs de programmes White and Harvey
Debbie Kaatz	Rédactrice autonome

Éditeurs

Dawn White	Consultants en éducation et concepteurs de programmes White and Harvey
Dexter Harvey	Consultants en éducation et concepteurs de programmes White and Harvey

Groupe pilote, Jeune enfance : Enseignantes, M à 4

Milieu urbain : Bairdmore School, Division scolaire Fort Garry n° 5

Donna Keating	Maureen Tisdale	Norma Armstrong
Sophie Elgar	Jennifer Gibb	

Milieu rural : Gimli Early/Middle Years School, Division scolaire Evergreen n° 22

Nataly Sucharyna	Nancy Johnson	Ellen Gergatz
Claire Solmundson	Lisa White	Linda Orestes
Rossana Cuthbert	Mike Sucharyna	

Premières Nations : Lake Manitoba School, école gérée par la bande

Joanna Racette	Emma Hogg
Beatrice Missyabitt	Margaret Houle

Un merci spécial à tous les élèves, ainsi qu'aux enseignantes et aux enseignants qui ont participé à la mise à l'essai de ce matériel pédagogique. Leurs commentaires et suggestions ont beaucoup aidé à la mise au point d'un document d'utilisation facile par les enseignantes et les élèves du Manitoba.

Soyez prudents en tout temps.

Paul Allen
Directeur, Division de la sécurité routière
Société d'assurance publique du Manitoba

PREMIÈRE ANNÉE

TABLE DES MATIÈRES

	page
Introduction	I - 4
Tableau synoptique	I - 6
Lettre au parent	I - 11
Activités d'apprentissage	
1. Comment te rends-tu à l'école?	I - 12
2. La sécurité routière point par point	I - 15
3. Signaux routiers – 1^{re} chanson	I - 23
4. La sécurité routière – Chasse aux trésors	I - 25
5. Signaux et dangers de la route – 2^e chanson	I - 29
6. Trouve les mots cachés	I - 31
7. Connais-tu les règles de la sécurité routière?	I - 33
8. Je repère le danger de la route	I - 39
9. Qui peut nous aider? – Devinettes	I - 43
10. Comment obtenir de l'aide	I - 49
11. Trajets sûrs	I - 52
12. Endroits sûrs	I - 56
13. Exercice – Promenade de sécurité à pied	I - 61
14. Jeu de la sécurité des usagers de l'autobus	I - 68
15. Qu'est-ce que tu ferais?	I - 70
16. Cette semaine, je fais attention à ...	I - 73
Outil d'évaluation – Liste de contrôle des apprentissages de l'élève en matière de sécurité routière	I - 76

INTRODUCTION

Nous sommes heureux de vous souhaiter la bienvenue au programme *La sécurité routière à l'école – Guide d'activités*. Ce programme fait suite au *Club de la route pour enfants* destiné aux enfants qui fréquentent les garderies du Manitoba.

Au Manitoba, la cause principale de décès parmi les jeunes de 5 à 14 ans est d'origine routière. Dans bien des cas, des précautions toutes simples permettraient d'éviter que de tels incidents graves se produisent.

Les recherches démontrent que la faculté de percevoir et l'acuité sensorielle des enfants les mettent parfois dans une situation désavantageuse lorsqu'ils ont affaire à la circulation. Dans la plupart des cas, les jeunes enfants :

- ont de la difficulté à évaluer la vitesse des véhicules et la distance qui les en sépare;
- pensent que les voitures peuvent s'arrêter instantanément;
- ont de la difficulté à déterminer d'où proviennent les sons;
- ne saisissent pas la complexité de certaines situations de circulation routière;
- pensent que, lorsqu'ils peuvent voir un véhicule, le conducteur peut les voir aussi;
- n'ont pas une vision périphérique bien développée;
- centrent leur attention sur ce qui les intéresse à un moment précis.

Afin de diminuer les risques et de prévoir les dangers auxquels sont exposés les enfants dans la rue, il faut les aider à prendre conscience de leur rôle, de leurs droits et de leurs responsabilités pour ce qui est d'assurer leur propre sécurité dans la rue et dans des situations connexes. Ce guide d'activités pédagogiques a été conçu pour aider les enseignants et les enseignantes à transmettre aux élèves les connaissances, les compétences et les attitudes nécessaires à l'atteinte de cet objectif.

Le programme de sécurité routière comprend une série d'activités d'apprentissage, accompagnées d'illustrations et de feuilles de travail à l'intention des élèves et adaptées aux techniques de l'enseignement différencié (voir le document *Le succès à la portée de tous les apprenants*). Un tableau synoptique en matière de sécurité routière est inclus pour chaque année d'enseignement. Il permet de faire le lien entre les activités d'apprentissage proposées et les sections correspondantes du document *Éducation physique et Éducation à la santé, M à S4 : Cadre manitobain des résultats d'apprentissage pour un mode de vie actif et sain*. À la suite de l'énoncé de chaque résultat d'apprentissage spécifique (RAS) du tableau se trouve un rectangle dans lequel figure le numéro de l'activité ou des activités qui ont trait à une partie ou à l'ensemble du RAS en question.

L'exemple d'une lettre destinée aux parents est également fourni. Elle indique les grandes lignes du contenu particulier pour l'année scolaire visée et propose aux parents des suggestions sur la façon dont ils peuvent renforcer l'apprentissage de leur enfant. Au moment d'entreprendre l'enseignement de la sécurité routière, l'enseignante ou l'enseignant voudra peut-être reformuler la lettre avant de l'envoyer aux parents.

Il est important de noter que certaines activités, illustrations ou feuilles de travail proposées **ne s'appliquent pas** nécessairement à tous les milieux. L'enseignante ou l'enseignant est invité à discerner ce qui se rapporte davantage au milieu de vie de ses élèves. Il est également souhaitable de prendre connaissance de ce qui a été enseigné au sujet de la sécurité routière au cours de l'année précédente.

Des stratégies d'évaluation sont proposées pour chaque unité d'enseignement. De plus, pour chaque année scolaire, une *Liste de contrôle des apprentissages de l'élève en matière de sécurité routière* est incluse à la fin des activités et renvoie à chacune d'entre elles. La liste peut servir à faire le point sur les progrès de l'élève et à évaluer les connaissances et les habiletés qu'il a acquises. Au moment de planifier l'évaluation des apprentissages de l'élève, l'enseignante ou l'enseignant est invité à consulter l'annexe A du document *Éducation physique et Éducation à la santé, M à S4 : Cadre manitobain des résultats d'apprentissage pour un mode de vie actif et sain*, intitulée *Mesure, évaluation et transmission de renseignements sur le progrès et le rendement des élèves*.

La sécurité routière est l'une des composantes du troisième résultat d'apprentissage général dont il est question dans le Cadre manitobain. Étant donné que le temps alloué à l'enseignement de l'éducation à la santé en salle de classe est limité, des liens avec d'autres matières sont indiqués pour chaque activité d'apprentissage. Afin de couvrir tout le contenu des activités proposées, nous recommandons d'aborder le sujet au cours de l'étude de ces autres matières. L'élève pourrait également apporter certaines activités d'apprentissage à la maison et les réaliser avec les membres de sa famille. Enfin, comme la sécurité routière est une préoccupation constante dans notre société, nous encourageons un retour sur le sujet d'une saison à l'autre.

Le présent programme de sécurité routière est un outil pédagogique précieux et convivial qui permet d'enrichir de façon notable l'enseignement d'un sujet essentiel à la vie de tous les jours et à un mode de vie sain et actif.

PREMIÈRE ANNÉE SÉCURITÉ ROUTIÈRE

TABLEAU SYNOPTIQUE

Légende

Activité d'apprentissage liée à une partie ou à l'ensemble du RAS

Contenu/ Liens curriculaires	Résultat d'apprentissage général relatif à la SECURITÉ (RAG n° 3)	RAG complémentaires	
		Gestion personnelle et relations humaines (RAG n° 4)	Gestion de la condition physique (RAG n° 2)
<p>Connaissances : Domaine B Sécurité pour soi-même et pour les autres</p> <p>1. Sensibilisation à la sécurité dans la société en général (Sciences de la nature et Sciences humaines)</p>	<p>Résultats d'apprentissage spécifiques (RAS)</p> <p><input type="checkbox"/> C.3.1.B.1 Indiquer les dangers liés aux jouets, aux vêtements, aux voies publiques et aux véhicules (p. ex. absence de ceintures de sécurité), aux déplacements en autobus, à l'absence de surveillance, au feu et aux brûlures, ainsi qu'aux fêtes, et indiquer des manières de prévenir les blessures.</p> <p style="background-color: #cccccc;">Activités 1, 2, 3, 4, 5, 6, 8, 14</p>	RAS	RAS
<p>4. Assistance et services (Sciences de la nature et Sciences humaines)</p>	<p><input type="checkbox"/> C.3.1.B.4 Indiquer les personnes de son milieu de vie qui peuvent l'aider en cas de danger (p. ex. adulte fiable, policier, chauffeur d'autobus, enseignant, parent-secours) et décrire comment obtenir de l'aide (p. ex. apprendre les numéros de téléphone à composer en cas d'urgence, demander de l'aide à un adulte ou à un adolescent, composer le numéro de téléphone prévu en cas d'urgence, signaler ce qui est arrive).</p> <p style="background-color: #cccccc;">Activités 9, 10, 13, 14</p>	RAS	RAS

PREMIÈRE ANNÉE SÉCURITÉ ROUTIÈRE

TABLEAU SYNOPTIQUE

Légende

Activité d'apprentissage liée à une partie ou à l'ensemble du RAS

		RAG complémentaires	
Contenu/ Liens curriculaires	Résultat d'apprentissage général relatif à la SÉCURITÉ (RAG n° 3)	Gestion personnelle et relations humaines (RAG n° 4)	Gestion de la condition physique (RAG n° 2)
<p>Habiletés : Domaine A Application des règles de sécurité...</p> <p>1. Activité physique</p>	<p><input type="checkbox"/> H.3.1.A.1 Adhérer à des règles et à des pratiques simples pour assurer la sécurité et la pleine participation des élèves, notamment lorsqu'ils utilisent du matériel lors d'activités déterminées (p. ex. rentrer à la maison à pied, traverser la rue, traverser à un passage pour piétons). Activités 4, 7, 11, 12, 13, 14, 15, 16</p>	<p style="text-align: center;">RAS</p> <p>Connaissances : Domaine A Développement personnel</p> <p>3. Processus de prise de décisions et de résolution de problèmes (Français et Sciences de la nature)</p> <p><input type="checkbox"/> C.4.1.A.3 Indiquer les étapes initiales (p. ex. enrichir ses connaissances, s'arrêter pour réfléchir, vérifier quelles sont les règles établies, examiner les possibilités existantes) du processus de prise de décisions simples ou guidées concernant des situations qui se présentent au foyer ou en classe (p. ex. suivre des règles, porter de l'équipement de protection pour jouer). Activités 11, 12, 13, 15</p>	<p style="text-align: center;">RAS</p> <p>Habiletés : Domaine A Développement des habiletés de gestion des qualités physiques...</p> <p>1. Participation active a) activités de conditionnement physique général</p> <p><input type="checkbox"/> H.2.1.A.1a Participer à des formes variées d'activité physique en se servant des habiletés motrices fondamentales (c.-à-d. locomotion, manipulation et équilibre) qui contribuent à l'amélioration de la condition physique, au développement des habiletés et au plaisir d'être actif. Activités 4, 13</p>

PREMIÈRE ANNÉE
SÉCURITÉ ROUTIÈRE
TABLEAU SYNOPTIQUE

Légende ■

Activité d'apprentissage liée
à une partie ou à l'ensemble
du RAS

Contenu/ Liens curriculaires	Résultat d'apprentissage général relatif à la SÉCURITÉ (RAG n° 3)	RAG complémentaires	
		Gestion personnelle et relations humaines (RAG n° 4)	Gestion de la condition physique (RAG n° 2)
<p>Habilités : Domaine A Application des règles de sécurité...</p> <p>1. Activité physique (suite)</p>	<p>Résultats d'apprentissage spécifiques (RAS)</p>	<p style="text-align: center;">RAS</p>	<p style="text-align: center;">RAS</p>
		<p>Domaine B Relations humaines</p> <p>1. Responsabilités sociales (Sciences humaines et Français)</p> <p>a) Comportements sociaux responsables</p> <p><input type="checkbox"/> C.4.1.B.1a Donner des exemples de comportements responsables d'un point de vue social (p. ex. suivre les règles, faire preuve de courtoisie...) qui permettent de s'entendre avec les autres en classe et pendant la récréation.</p> <p style="text-align: right;">■ Activités 4, 15</p>	
		<p>4. Stratégies d'évitement et de refus</p> <p><input type="checkbox"/> C.4.1.B.4 Indiquer comment on doit prendre des précautions, éviter les situations qui pourraient être dangereuses et refuser de s'y laisser entraîner (p. ex. repérer les dangers, demander de l'aide à un adulte, refuser une offre et s'en aller).</p> <p style="text-align: right;">■ Activité 15</p>	

PREMIÈRE ANNÉE SÉCURITÉ ROUTIÈRE

TABLEAU SYNOPTIQUE

Légende

■ Activité d'apprentissage liée à une partie ou à l'ensemble du RAS

Contenu/ Liens curriculaires	Résultat d'apprentissage général relatif à la SÉCURITÉ (RAG n° 3)	RAG complémentaires	
		Gestion personnelle et relations humaines (RAG n° 4)	Gestion de la condition physique (RAG n° 2)
<p>Habiletés : Domaine A Application des règles de sécurité...</p> <p>I. Activité physique (suite)</p>	<p>Résultats d'apprentissage spécifiques (RAS)</p>	<p>RAS</p>	<p>RAS</p>
		<p>Habiletés : Domaine A I. Établissement d'objectifs et planification (Français)</p> <p><input type="checkbox"/> H.4.1.A.1 Fixer des objectifs simples à court terme et appliquer des stratégies pour les atteindre (p. ex. terminer une tâche concernant la sécurité routière).</p> <p>■ Activité 16</p> <p>2. Prise de décisions et résolution de problèmes (toutes les matières)</p> <p><input type="checkbox"/> H.4.1.A.2 Montrer comment on peut s'arrêter pour réfléchir et s'enrichir de nouvelles connaissances (p. ex. en demandant à une personne compétente, en participant à des discussions de groupes ou à des séances de remue-méninges), puis examiner diverses solutions (p. ex. réfléchir avant de réagir) pour prendre des décisions éclairées qui favorisent la santé.</p> <p>■ Activités 11, 12, 15, 16</p> <p>3. Habiletés interpersonnelles (toutes les matières)</p> <p><input type="checkbox"/> H.4.1.A.3 Se conformer à certaines règles élémentaires de vie en société (p. ex. suivre des instructions, s'occuper de ses effets personnels).</p> <p>■ Activités 10, 15, 16</p>	

PREMIÈRE ANNÉE SÉCURITÉ ROUTIÈRE

TABLEAU SYNOPTIQUE

Légende

■ Activité d'apprentissage liée à une partie ou à l'ensemble du RAS

Contenu/ Liens curriculaires	Résultat d'apprentissage général relatif à la SÉCURITÉ (RAG n° 3)	RAG complémentaires	
		Gestion personnelle et relations humaines (RAG n° 4)	Gestion de la condition physique (RAG n° 2)
Connaissances : Domaine A Gestion des risques liés à l'activité physique 2. Sécurité pendant l'effort (Sciences de la nature)	<input type="checkbox"/> C.3.1.A.2 Indiquer comment les conditions météorologiques peuvent accroître les risques liés à la pratique de certaines formes d'activité physique (p. ex. la pluie ou la glace peuvent rendre glissante la surface sur laquelle se déplace un coureur; par temps chaud, celui-ci doit boire plus souvent; par temps froid, il doit se préserver des engelures. ■ Activité 13	RAS	RAS
3. Tenue vestimentaire	<input type="checkbox"/> C.3.1.A.3 Reconnaître l'importance de porter des chaussures adéquates et sécuritaires (p. ex. pour tenir les pieds et les chevilles au chaud et au sec) dans diverses formes d'activité physique et sur diverses surfaces (p. ex. surface glacée ou mouillée). ■ Activité 13		
5. Activités pratiquées hors du milieu habituel a) Activités déterminées (Sciences de la nature)	<input type="checkbox"/> C.3.1.A.5 Indiquer les dangers courants propres aux formes d'activité physique pratiquées dans les environs de l'école (p. ex. terrains de stationnement, rues à proximité de l'école). ■ Activités 8, 15		
Connaissances : Domaine B Sécurité pour soi-même et pour les autres 3. Prévention et traitement des blessures (Sciences de la nature)	<input type="checkbox"/> C.3.1.B.3 Indiquer les règles à suivre pour prévenir les blessures liées aux jeux à l'intérieur et à l'extérieur. ■ Activités 13, 15		

Cher parent,

Dans les semaines à venir, les élèves se familiariseront avec la sécurité routière. Ils se pencheront en particulier sur les points suivants :

- la circulation routière,
- la sécurité des piétons,
- la sécurité des usagers de l'autobus scolaire,
- l'importance du port de la ceinture de sécurité,
- les personnes du milieu de vie de l'élève qui peuvent l'aider en cas de danger.

Les activités prévues font appel à la participation active des élèves dans l'apprentissage des **règles de la sécurité routière**. Si vous avez à la maison des objets qui pourraient nous être utiles dans notre étude de la sécurité routière (p. ex. des jeux, des vidéos ou des revues), nous vous serions bien reconnaissants de nous les prêter.

Nous vous encourageons à appuyer l'apprentissage de votre enfant de la façon suivante :

- en lui donnant l'exemple de comportements qui assurent la sécurité (p. ex. bouclez votre ceinture de sécurité, observez les règles du *Code de la route*);
- en faisant avec votre enfant les activités d'apprentissage rapportées à la maison;
- en discutant avec votre enfant de l'importance de la sécurité routière.

Merci de votre appui et de votre participation!

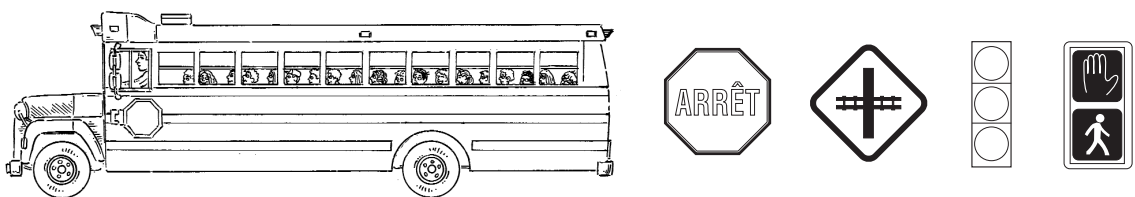

ACTIVITÉ 1 : Comment te rends-tu à l'école? _____

Résultats d'apprentissage obligatoires

RAS relatifs à la sécurité :

C.3.1.B.1 Indiquer les dangers liés aux jouets, aux vêtements, aux voies publiques et aux véhicules (p. ex. absence de ceintures de sécurité), aux déplacements en autobus, à l'absence de surveillance, au feu et aux brûlures, ainsi qu'aux fêtes, et indiquer des manières de prévenir les blessures.

RAS complémentaires :

Résultats d'apprentissage de l'activité

L'élève sera en mesure de :

- comparer les moyens les plus fréquemment utilisés par les élèves pour se rendre à l'école;
 - dire s'il se rend à l'école en respectant les règles de la sécurité routière;
 - reconnaître et de noter comment les élèves se rendent à l'école.
-

Stratégies d'enseignement suggérées

- Poser les questions suivantes aux élèves, en leur demandant de répondre en levant la main :
 1. Est-ce que tu voyages habituellement en auto, en fourgonnette ou en camion?
 2. Est-ce que tu voyages habituellement en autobus scolaire?
 3. Est-ce que tu te rends habituellement à l'école à pied?
- Pour chaque question, faire le compte des réponses.
- Commenter la façon dont la plupart des élèves de la classe se rendent à l'école.
- Présenter la feuille de travail *Comment te rends-tu à l'école?* (à faire ensemble sous la direction de l'enseignante).
- Demander aux élèves qui se rendent à l'école en voiture de mettre un petit **X** ou une autre marque appropriée à côté de la voiture.
- Demander aux élèves qui se rendent à l'école en autobus de mettre un petit **X** ou une autre marque appropriée à côté de l'autobus.
- Demander aux élèves qui se rendent à l'école à pied de mettre un petit **X** ou une autre marque appropriée à côté du garçon qui marche.
- Demander aux élèves qui se rendent à l'école en voiture de regarder les images de voitures (colonne de gauche) et d'indiquer par un **X** ou une autre marque appropriée s'ils ont bouclé ou s'ils n'ont pas bouclé leur ceinture de sécurité.
- Demander aux élèves qui se rendent à l'école en autobus de regarder les images de la colonne du centre et d'indiquer par un **X** ou une autre marque appropriée s'ils sont demeurés calmement assis ou s'ils se sont levés pendant que l'autobus était en marche.
- Demander aux élèves qui se rendent à l'école à pied de regarder les images de personnes qui marchent (colonne de droite) et d'indiquer par un **X** ou une autre marque appropriée s'ils ont marché avec un membre de leur famille ou un ami.
NOTE : Si l'élève a marché seul, alors seule l'image du haut de cette colonne sera marquée, puis coloriée.
- Demander aux élèves de colorier toutes les images qu'ils ont marquées d'un **X** ou d'une autre marque.
- À partir des réponses fournies par les élèves, l'enseignante peut créer un graphique illustrant leurs moyens de déplacement (voiture, autobus, marche à pied).
- Discuter avec les élèves s'ils se rendent à l'école en respectant les règles de la sécurité.

Stratégies d'évaluation suggérées

- Demander à l'élève comment il se rend l'école et s'il pense qu'il respecte les règles de la sécurité routière, puis de justifier sa réponse.
-

Liens avec d'autres matières

- Mathématiques (gestion des données)
-

Occasions de participation de la famille ou de la communauté

- Inviter les élèves à discuter avec leur famille dans quelle mesure ils respectent les règles de la sécurité routière en se rendant à l'école.

Comment te rends-tu à l'école?

Directives : Indique comment tu te rends à l'école et avec qui.

Nom : _____

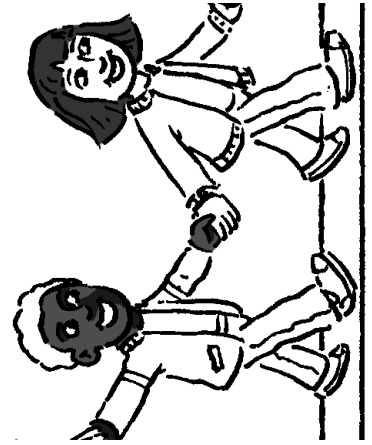
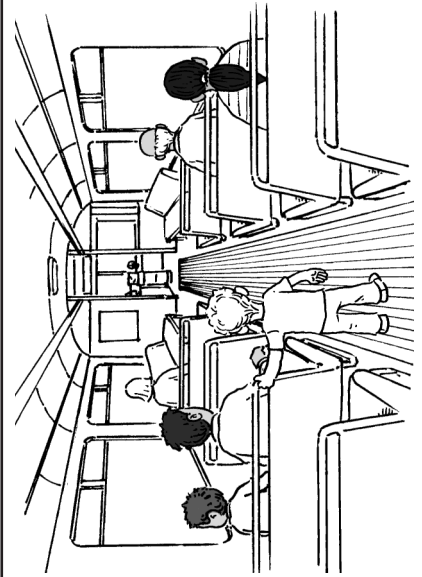
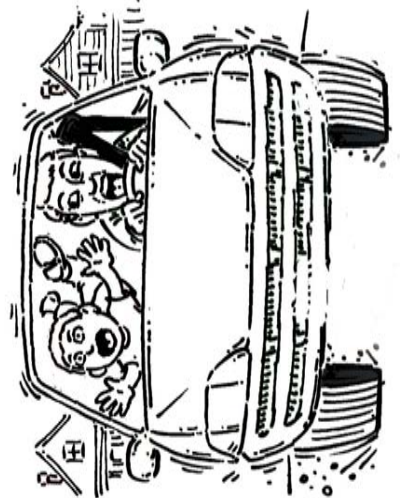
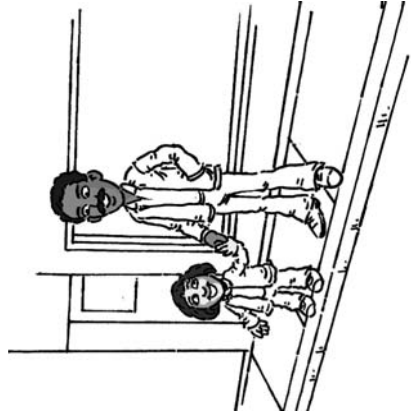
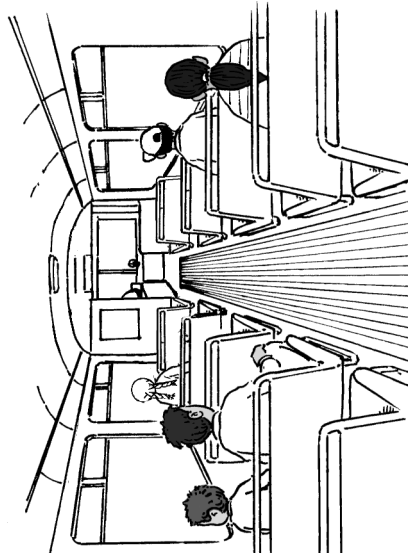
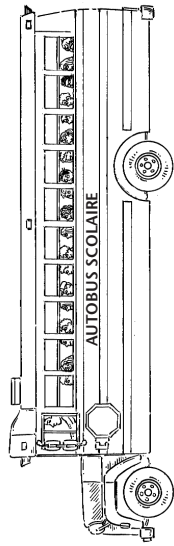

ACTIVITÉ 2 : La sécurité routière point par point

Résultats d'apprentissage obligatoires

RAS relatifs à la sécurité :

C.3.1.B.1 Indiquer les dangers liés aux jouets, aux vêtements, aux voies publiques et aux véhicules (p. ex. absence de ceintures de sécurité), aux déplacements en autobus, à l'absence de surveillance, au feu et aux brûlures, ainsi qu'aux fêtes, et indiquer des manières de prévenir les blessures.

RAS complémentaires :

Résultats d'apprentissage de l'activité

L'élève sera en mesure de :

- nommer 5 signaux routiers (p. ex. panneau d'arrêt, feu de circulation, passage pour piétons, signal lumineux pour piétons, signal d'un passage à niveau);
 - expliquer ce que chaque signal indique de faire;
 - définir ce que l'on entend par « piéton ».
-

Stratégies d'enseignement suggérées

- Montrer 5 signaux routiers de couleur, un à la fois (p. ex. panneau d'arrêt, feu de circulation, passage pour piétons, signal lumineux pour piétons, signal de passage à niveau).
- À mesure que chaque signal routier est montré, attirer l'attention sur sa forme et faire le lien avec divers objets que les enfants connaissent dans leur milieu, p. ex. un panneau d'arrêt (octogonale), une balle ou un sou (ronde), un téléviseur (carrée), une porte ou une fenêtre (rectangulaire), un terrain de baseball professionnel (la forme d'un losange).
- Demander aux élèves la signification de chaque signal.
 1. Panneau d'arrêt – Huit côtés; message : arrête de marcher;
 2. Feu de circulation – De forme rectangulaire comme une porte, et chacune des trois lentilles est ronde comme une balle; message : la rouge signifie arrête, la jaune regarde et écoute pour voir si la voie est libre, tandis que la verte signifie avance quand la voie est libre.
 3. Passage pour piétons – De forme rectangulaire comme une porte; message : endroit où on peut traverser quand il n'y a pas de danger et où les conducteurs doivent s'arrêter pour permettre aux personnes de traverser. S'arrêter, regarder de chaque côté, écouter, étendre le bras et traverser lorsqu'il n'y a pas de danger.

Note : Définir ce que l'on entend par « piéton » (une personne qui se déplace à pied).
 4. Signal lumineux pour piétons – L'ancien modèle est rectangulaire comme une porte, tandis que le nouveau est carré comme un téléviseur; message : la main rouge veut dire de ne pas traverser, la main qui clignote veut dire de se dépêcher de traverser, la personne qui marche veut dire de regarder s'il y a des véhicules qui approchent, puis de traverser lorsque la voie est libre.
 5. Passage à niveau – De la forme d'un losange comme un terrain de baseball; message : s'arrêter, regarder et écouter pour voir si un train approche.
- Souligner que chacun des 5 signaux a pour but de nous protéger quand on veut traverser la rue ou à un passage à niveau.
- Présenter la feuille de travail *La sécurité routière point par point*.
- Demander aux élèves de relier les points de chaque image, puis de colorier les quatre images avec les couleurs appropriées.

Stratégies d'évaluation suggérées

- Nommer un signal routier et demander à l'élève de désigner l'illustration qui lui correspond et d'en expliquer le message.
-

Liens avec d'autres matières

- Mathématiques (le nombre; la forme et l'espace)
 - Français (réagir à l'information nouvelle en établissant des liens entre celle-ci et ses connaissances antérieures)
-

Occasions de participation de la famille ou de la communauté

- Inviter les élèves à faire une « promenade de sécurité » avec leurs parents dans le but de repérer les cinq signaux routiers.



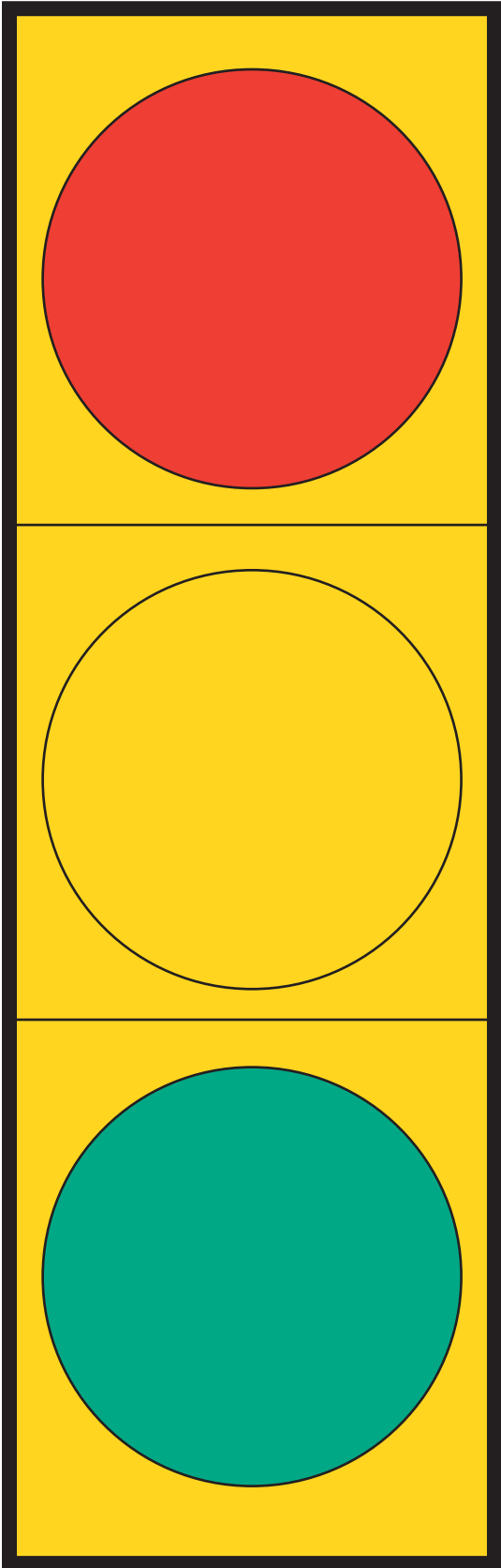



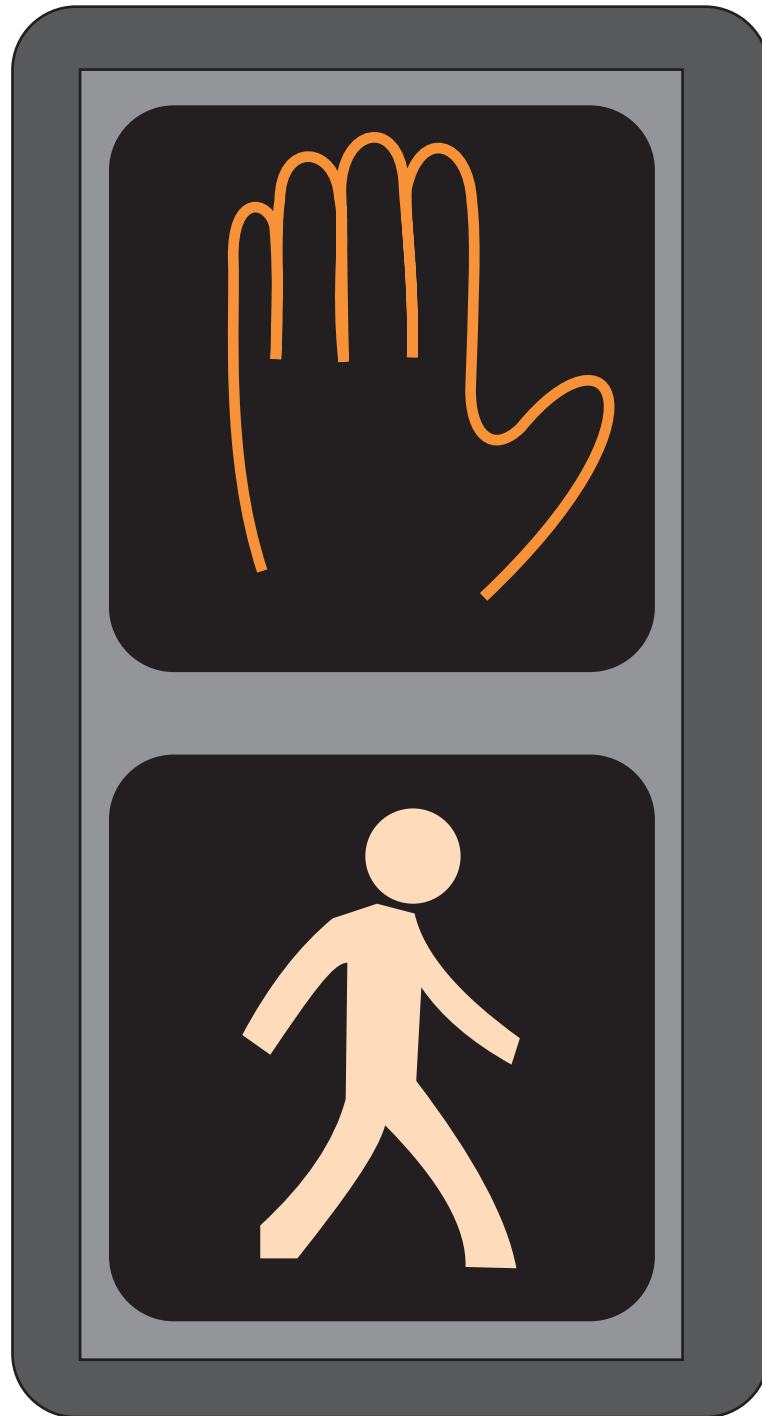

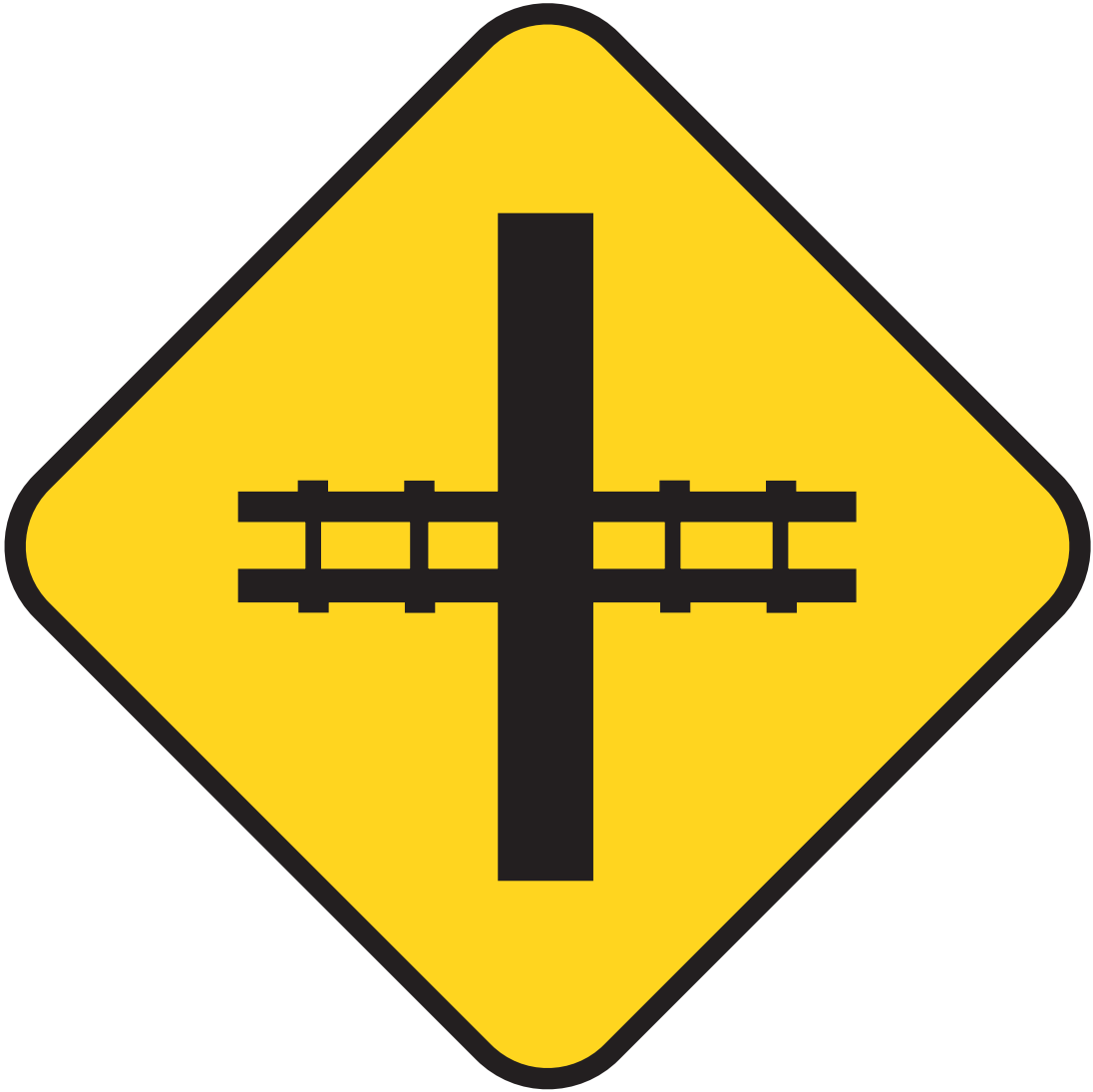

Directives :
Relie les points.

La sécurité point par point

Nom : _____

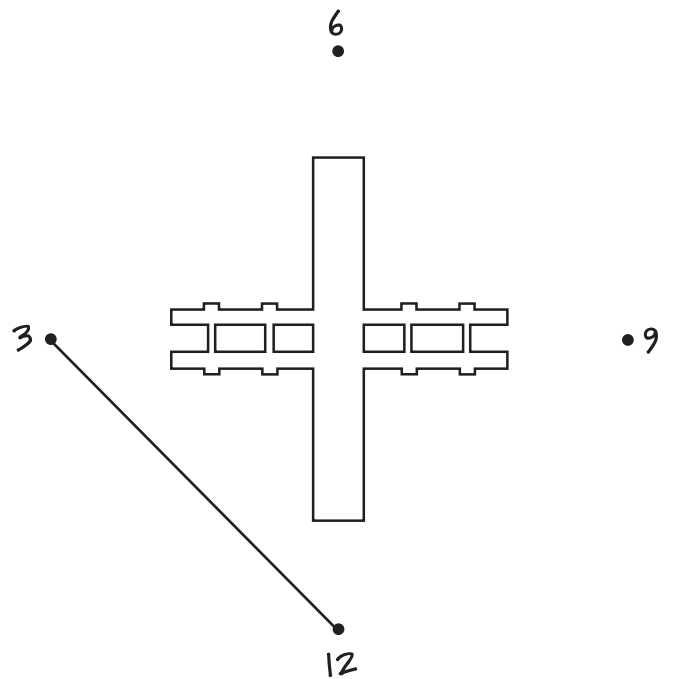
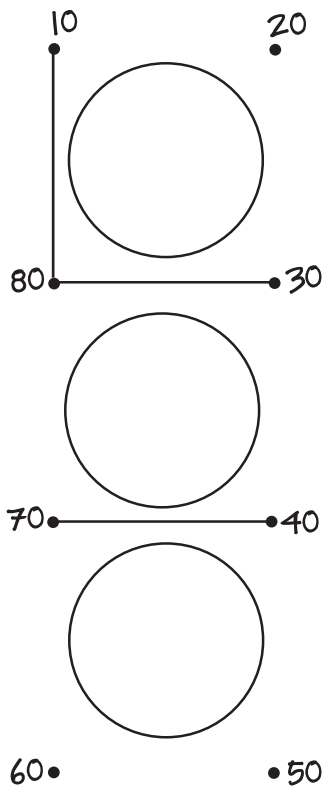
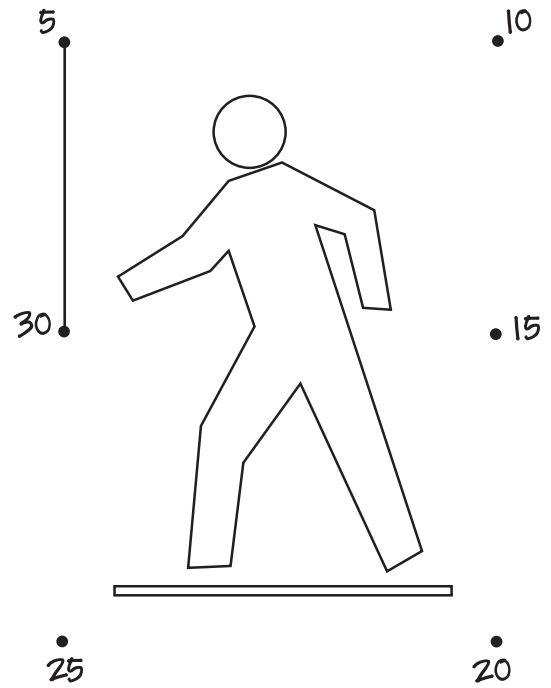
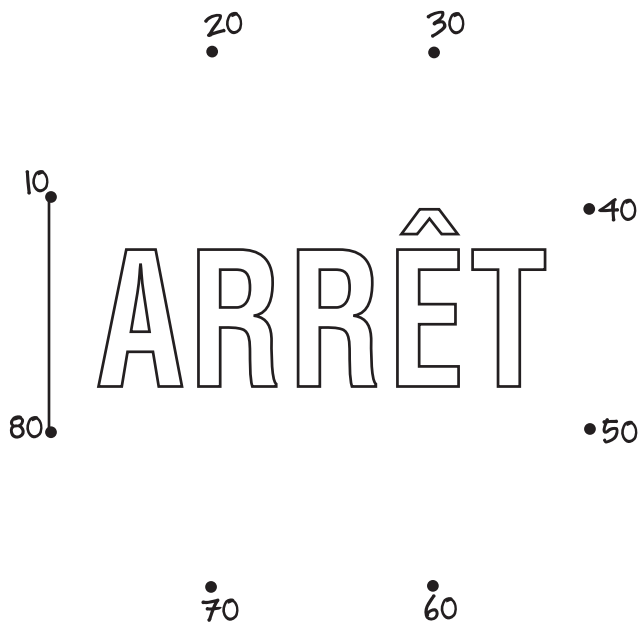

ACTIVITÉ 3 : Signaux routiers – 1^{re} chanson

Résultats d'apprentissage obligatoires

RAS relatifs à la sécurité :

C.3.1.B.1 Indiquer les dangers liés aux jouets, aux vêtements, aux voies publiques et aux véhicules (p. ex. absence de ceintures de sécurité), aux déplacements en autobus, à l'absence de surveillance, au feu et aux brûlures, ainsi qu'aux fêtes, et indiquer des manières de prévenir les blessures.

RAS complémentaires :

Résultats d'apprentissage de l'activité

L'élève sera en mesure de :

- repasser les signaux routiers.
-

Stratégies d'enseignement suggérées

- Chanter la chanson ayant pour thème la sécurité routière, *Signaux routiers*, sur l'air de *She'll be coming round the mountain*.
 - Montrer les quatre signaux routiers mentionnés dans la chanson.
 - Les élèves imitent les gestes qui accompagnent la chanson.
-

Stratégies d'évaluation suggérées

- Nommer chacun des quatre signaux routiers de la chanson et demander à l'élève de désigner l'illustration qui lui correspond et d'en expliquer le message.
-

Liens avec d'autres matières





- Musique
 - Français (se situer face aux réalités linguistiques et culturelles de son milieu et d'ailleurs)
-

Occasions de participation de la famille ou de la communauté

- Demander aux élèves d'apporter la chanson à la maison et de la chanter en famille.

SIGNAUX ROUTIERS

(chanté sur l'air de *She'll Be Coming Round The Mountain*)

Nous observerons le signe rouge et blanc	ARRÊTE! (Lever les deux mains pour indiquer d'arrêter.)	
Nous observerons le signe rouge et blanc	ARRÊTE! (Répéter le geste.)	
Nous observerons le signe		
La SÉCURITÉ en tête		
Nous observerons le signe rouge et blanc.	ARRÊTE! (Répéter le geste.)	
Nous observerons le signe jaune et noir	TCHOU! TCHOU! (Faire sonner le sifflet d'un train.)	
Nous observerons le signe jaune et noir	TCHOU! TCHOU! (Répéter le geste.)	
Nous observerons le signe		
La SÉCURITÉ en tête		
Nous observerons le signe jaune et noir.	TCHOU! TCHOU! (Répéter le geste.)	
Nous observerons le signe noir et blanc	PASSE ICI! (Lever un bras.)	
Nous observerons le signe noir et blanc	PASSE ICI! (Répéter le geste.)	
Nous observerons le signe		
La SÉCURITÉ en tête		
Nous observerons le signe noir et blanc!	PASSE ICI! (Répéter le geste.)	
Nous observerons le feu rouge, jaune et vert	ATTENTION! (Mettre la main au-dessus des yeux.)	
Nous observerons le feu rouge, jaune et vert	ATTENTION! (Répéter le geste.)	
Nous observerons le feu		
La SÉCURITÉ en tête		
Nous observerons le feu rouge, jaune et vert.	ATTENTION! (Répéter le geste.)	

- Debbie Kaatz

ACTIVITÉ 4 : La sécurité routière – Chasse aux trésors —

Résultats d'apprentissage obligatoires

RAS relatifs à la sécurité :

C.3.1.B.1 Indiquer les dangers liés aux jouets, aux vêtements, aux voies publiques et aux véhicules (p. ex. absence de ceintures de sécurité), aux déplacements en autobus, à l'absence de surveillance, au feu et aux brûlures, ainsi qu'aux fêtes, et indiquer des manières de prévenir les blessures.

H.3.1.A.1 Adhérer à des règles et à des pratiques simples pour assurer la sécurité et la pleine participation des élèves, notamment lorsqu'ils utilisent du matériel lors d'activités déterminées (p. ex. rentrer à la maison à pied, traverser la rue, traverser à un passage pour piétons).

RAS complémentaires :

H.2.1.A.1a Participer à des formes variées d'activité physique en se servant des habiletés motrices fondamentales qui contribuent à l'amélioration de la condition physique, au développement des habiletés et au plaisir d'être actif.

K.4.1.B.1a Donner des exemples de comportements responsables d'un point de vue social (p. ex. suivre les règles, faire preuve de courtoisie...) qui permettent de s'entendre avec les autres en classe et pendant la récréation.

Résultats d'apprentissage de l'activité

L'élève sera en mesure de :

- participer à une chasse aux trésors portant sur la sécurité routière, dans le gymnase ou à l'extérieur;
- reconnaître divers signaux routiers et dangers de la route;
- expliquer ce que chaque signal routier indique aux gens de faire.

Stratégies d'enseignement suggérées

- Faire cinq photocopies de l'illustration A, *Cherchons les signaux routiers*, et cinq de l'illustration B, *Cherchons les dangers de la route*.
- Découper chacun des signaux routiers et des véhicules.
- Disposer ces images en divers endroits du gymnase ou à l'extérieur.
- Revoir avec les élèves les signaux routiers et les véhicules.
- Expliquer que les véhicules peuvent constituer un danger pour la sécurité du piéton (quelqu'un qui marche), c.-à-d. qu'ils peuvent lui faire mal ou le blesser.
- Former de petits groupes de quatre ou cinq élèves.
- Demander à chaque groupe de chercher attentivement un ensemble complet de cinq signaux routiers, puis de venir s'asseoir à un endroit précis après l'avoir trouvé.
- Demander à chaque groupe de chercher attentivement un ensemble complet de quatre véhicules (objets susceptibles de présenter un danger), puis de venir s'asseoir à un endroit précis après l'avoir trouvé.

Stratégies d'évaluation suggérées

- Demander à l'élève de nommer les couleurs de chaque signal routier et d'expliquer le message transmis par chacun d'entre eux.
- Demander à l'élève de nommer quelques dangers de la route.





Liens avec d'autres matières

- Mathématiques (la statistique et la probabilité)
 - Éducation physique et éducation à la santé (gestion de la condition physique; gestion personnelle et relations humaines)
-

Occasions de participation de la famille ou de la communauté

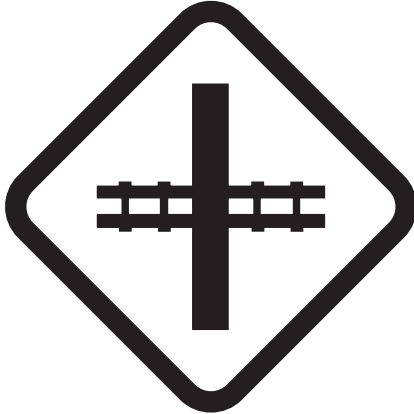
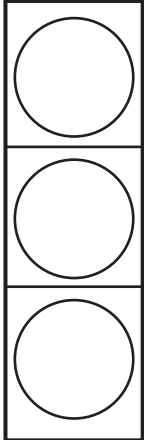
- Inviter les élèves à faire une « promenade de sécurité » avec leurs parents dans le but de repérer les cinq signaux routiers de l'activité et quelques dangers de la route (p. ex. les véhicules).

Cherchons les signaux routiers

Cherchons les dangers de la route

C.3.1.B.1
H.3.1.A.1

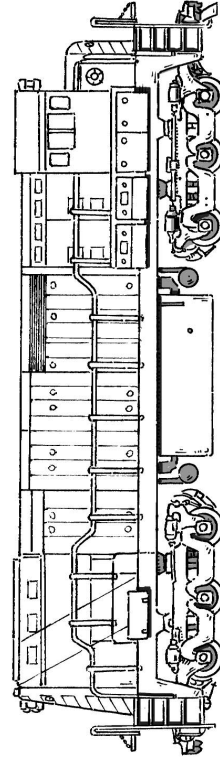
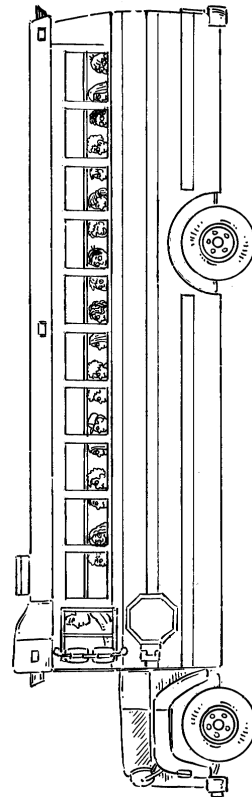
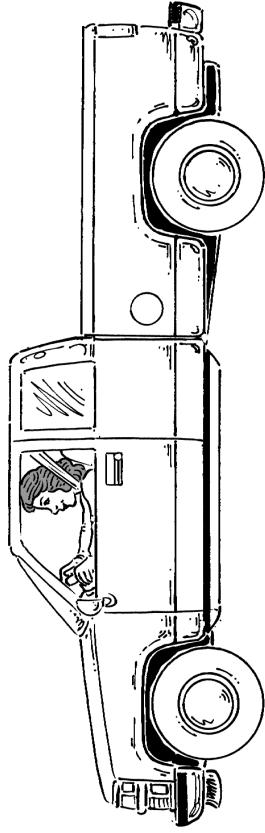

ACTIVITÉ 5 : Signaux et dangers de la route – 2^e chanson ———

Résultats d'apprentissage obligatoires

RAS relatifs à la sécurité :

C.3.1.B.1 Indiquer les dangers liés aux jouets, aux vêtements, aux voies publiques et aux véhicules (p. ex. absence de ceintures de sécurité), aux déplacements en autobus, à l'absence de surveillance, au feu et aux brûlures, ainsi qu'aux fêtes, et indiquer des manières de prévenir les blessures.

RAS complémentaires :

Résultats d'apprentissage de l'activité

L'élève sera en mesure de :

- repasser les signaux et les dangers (risques) de la route.
-

Stratégies d'enseignement suggérées

- Chanter la chanson ayant pour thème la sécurité routière, *Signaux et dangers de la route*, sur l'air de *Frère Jacques*.
 - Montrer les trois signaux routiers de la chanson.
-

Stratégies d'évaluation suggérées

- Nommer deux des signaux routiers de la chanson et demander à l'élève de désigner chacun d'entre eux et d'expliquer ce qu'il indique de faire.
-

Liens avec d'autres matières

- Musique
 - Français (se situer face aux réalités linguistiques et culturelles de son milieu et d'ailleurs)
-

Occasions de participation de la famille ou de la communauté

- Demander aux élèves d'apporter la chanson à la maison et de la chanter en famille.

SIGNAUX ET DANGERS DE LA ROUTE

(chanté sur l'air de *Frère Jacques*)

Où est l' passage?
Où est l' passage?
Me voici! (Montrer le signal du passage pour piétons.)
Me voici!
Je suis noir et blanc.
Les autos me guettent.
Passe ici!
Passe ici!



Signal pour piétons,
Signal pour piétons,
Te voilà! (Montrer le signal lumineux pour piétons.)
Te voilà!
Ta main dit ARRÊTE!
Ne traversez pas!
La personne qui marche,
Indique de traverser!



Passage à niveau
Passage à niveau
Te voilà! (Montrer le signal du passage à niveau.)
Te voilà!
Tu me dis ARRÊTE,
REGARDE et ÉCOUTE.
Sois prudent!
Sois prudent!



- Debbie Kaatz

ACTIVITÉ 6 : Trouve les mots cachés

Résultats d'apprentissage obligatoires

RAS relatifs à la sécurité :

C.3.1.B.1 Indiquer les dangers liés aux jouets, aux vêtements, aux voies publiques et aux véhicules (p. ex. absence de ceintures de sécurité), aux déplacements en autobus, à l'absence de surveillance, au feu et aux brûlures, ainsi qu'aux fêtes, et indiquer des manières de prévenir les blessures.

RAS complémentaires :

Résultats d'apprentissage de l'activité

L'élève sera en mesure de :

- trouver les mots de la sécurité routière cachés dans un carré de lettres.
-

Stratégies d'enseignement suggérées

- Présenter la feuille de travail *Trouve les mots cachés*.
 - Demander aux élèves ce que veut dire chaque mot de la liste.
 - Demander aux élèves de trouver et de faire un cercle autour des 15 mots de sécurité routière cachés dans le jeu de mots.
-

Stratégies d'évaluation suggérées

- Demander à l'élève d'expliquer ce que veut dire chaque mot de la liste.
-

Liens avec d'autres matières

- Français (réagir à l'information nouvelle en établissant des liens entre celle-ci et ses connaissances antérieures)
-

Occasions de participation de la famille ou de la communauté

- Demander aux élèves d'apporter leur feuille de travail à la maison et de parler du sens de chaque mot avec leur famille.

Trouve les mots cachés

Feuille de travail, Activité 6

Nom : _____

Directives : Trouve les 15 mots de la sécurité routière. Fais un cercle autour de chaque mot.

v	t	b	r	u	r	a	c	s
e	p	i	e	t	o	n	i	e
r	o	c	g	r	u	e	r	c
t	m	y	a	a	g	w	c	u
a	d	c	r	i	e	p	u	r
u	a	l	d	n	c	a	l	i
t	n	e	e	j	o	s	a	t
o	g	t	m	a	u	s	t	e
b	e	t	j	u	t	a	i	k
u	r	e	x	n	e	g	o	y
s	a	r	r	e	t	e	n	s

arrête

écoute

rouge

autobus

jaune

rue

bicyclette

passage

sécurité

circulation

piéton

train

danger

regarde

vert

ACTIVITÉ 7 : Connais-tu les règles de la sécurité routière? —

Résultats d'apprentissage obligatoires

RAS relatifs à la sécurité :

H.3.1.A.1 Adhérer à des règles et à des pratiques simples pour assurer la sécurité et la pleine participation des élèves, notamment lorsqu'ils utilisent du matériel lors d'activités déterminées (p. ex. rentrer à la maison à pied, traverser la rue, traverser à un passage pour piétons).

RAS complémentaires :

Résultats d'apprentissage de l'activité

L'élève sera en mesure de :

- énoncer les règles de sécurité des piétons;
- énoncer les règles de sécurité des passagers d'un véhicule;
- énoncer les règles de sécurité des passagers d'un autobus scolaire.

Stratégies d'enseignement suggérées

NOTE : Cette activité peut s'enseigner en trois séances : 1) sécurité des piétons; 2) sécurité des passagers d'un véhicule; 3) sécurité des passagers d'un autobus scolaire.

- Poser les questions suivantes aux élèves et leur demander de répondre en levant la main :
 1. Est-ce que tu t'arrêtes derrière la bordure pour traverser la rue?
 2. Est-ce que tu donnes la main à un adulte quand tu traverses la rue?
 3. Est-ce que tu regardes pour voir s'il y a des véhicules qui approchent avant de traverser une entrée ou une ruelle?
 4. Est-ce que tu boucles toujours ta ceinture de sécurité?
 5. Est-ce que tu te mets en file pour monter dans l'autobus?
 6. Est-ce que tu demeures assis jusqu'à l'arrêt complet de l'autobus?
 7. Est-ce que tu te tiens éloigné de la zone de danger de l'autobus?
- Revoir avec les élèves toutes les règles de sécurité des piétons :
 1. Traverse la rue à l'intersection ou au passage pour piétons. En milieu rural, traverse la route à l'endroit le plus sûr.
 2. Arrête-toi derrière la bordure de trottoir ou au bord de la chaussée.
 3. Regarde et écoute pour voir s'il y a des véhicules qui approchent.
 4. Donne la main à un adulte, à ton frère ou à ta soeur, ou encore à un ami quand tu traverses la rue.
 5. Regarde à droite et à gauche pour voir s'il y a des véhicules qui approchent avant de traverser la rue, une entrée ou une ruelle.
 6. Étends le bras pour indiquer que tu veux traverser la rue.
 7. Traverse la rue lorsque la voie est libre.
 8. Joue dans des endroits sûrs.
- Revoir avec les élèves les règles de sécurité des passagers d'un véhicule :
 1. Boucle toujours ta ceinture de sécurité.
 2. Écoute bien pour entendre le clic!
- Discuter avec les élèves de la marche à suivre pour monter à bord d'un véhicule ou en descendre lorsque quelqu'un les conduit à l'école.

- Revoir les règles de sécurité des passagers d'un autobus scolaire :
 1. Se tenir à deux grands pas de la chaussée pour attendre l'autobus.
 2. Se mettre en file pour monter dans l'autobus.
 3. Ne pas se précipiter ni bousculer les autres.
 4. Utiliser la main courante pour monter à bord et pour descendre.
 5. Ne pas lancer d'objets.
 6. Ne pas manger ni boire dans l'autobus.
 7. Toujours obéir au chauffeur d'autobus.
 8. Demeurer assis jusqu'à l'arrêt complet de l'autobus.
 9. Descendre de l'autobus en file.
 10. Se tenir éloigné de la zone de danger de l'autobus.

NOTE : Montrer l'illustration A, *Zone de danger de l'autobus scolaire*, à un petit groupe d'élèves ou la présenter sous forme d'acétate à toute la classe.

La zone de danger s'étend sur un rayon de trois mètres tout autour de de l'autobus. Il s'agit de la zone dans laquelle le chauffeur **ne peut pas voir** les élèves.

- Montrer l'illustration B, *Connais-tu les règles de la sécurité routière?*, à un petit groupe d'élèves ou la présenter sous forme d'acétate à toute la classe.
- Demander aux élèves de dire ce qu'il faut faire pour assurer sa sécurité (comportements positifs en matière de sécurité).

Illustration B

Réponses :

- a) l'adulte et l'enfant traversent ensemble à un passage pour piétons;
 - b) l'adulte et l'enfant se sont arrêtés derrière la bordure de trottoir;
 - c) l'adulte et l'enfant se donnent la main pour traverser la rue;
 - d) l'adulte étend le bras pour indiquer qu'elle et l'enfant veulent traverser la rue;
 - e) le conducteur et les passagers de la voiture ont bouclé leur ceinture de sécurité.
- Présenter la feuille de travail *Connais-tu les règles de la sécurité routière?*
 - Faire un remue-méninges de tous les comportements sécuritaires illustrés dans la feuille de travail.
- Réponses :
- a) les élèves qui jouent dans un endroit sûr;
 - b) les élèves qui traversent la rue avec un adulte ou avec l'aide de la patrouille scolaire;
 - c) les piétons qui étendent le bras avant de traverser la rue;
 - d) les passagers qui ont bouclé leur ceinture de sécurité;
 - e) les élèves qui se sont mis en file pour monter dans l'autobus;
 - f) les piétons qui se sont arrêtés derrière la bordure de trottoir.)
- Demander aux élèves de faire un cercle autour de tous les comportements sécuritaires illustrés dans la feuille de travail.
 - Corriger la feuille de travail avec toute la classe.

Stratégies d'évaluation suggérées

- Demander à l'élève d'indiquer un comportement à adopter pour assurer sa sécurité lorsqu'il est 1) piéton; 2) passager d'un véhicule; 3) passager d'un autobus scolaire.
 - Évaluer les connaissances de l'élève en matière de sécurité routière à l'aide de la *Liste de contrôle*. (Voir *Outil d'évaluation* à la fin de cette section.)
-

Liens avec d'autres matières

- Français (satisfaire un besoin d'information, particulièrement dans les domaines de la sécurité, de la gestion personnelle et des relations humaines; réagir à l'information nouvelle en établissant des liens entre celle-ci et ses connaissances antérieures)
-

Occasions de participation de la famille ou de la communauté

- Demander aux élèves d'apporter un exemplaire des règles de la sécurité routière à la maison et d'en discuter avec leur famille.
- Demander aux élèves de discuter avec leurs parents de la marche à suivre pour monter à bord d'un véhicule ou en descendre lorsqu'ils les conduisent à l'école.
- Inviter les élèves et leur famille à trouver une carte du quartier (elles sont souvent reproduites dans l'annuaire de téléphone) et d'y tracer le trajet le plus sûr à suivre pour se rendre à l'école.

Zone de danger de l'autobus scolaire

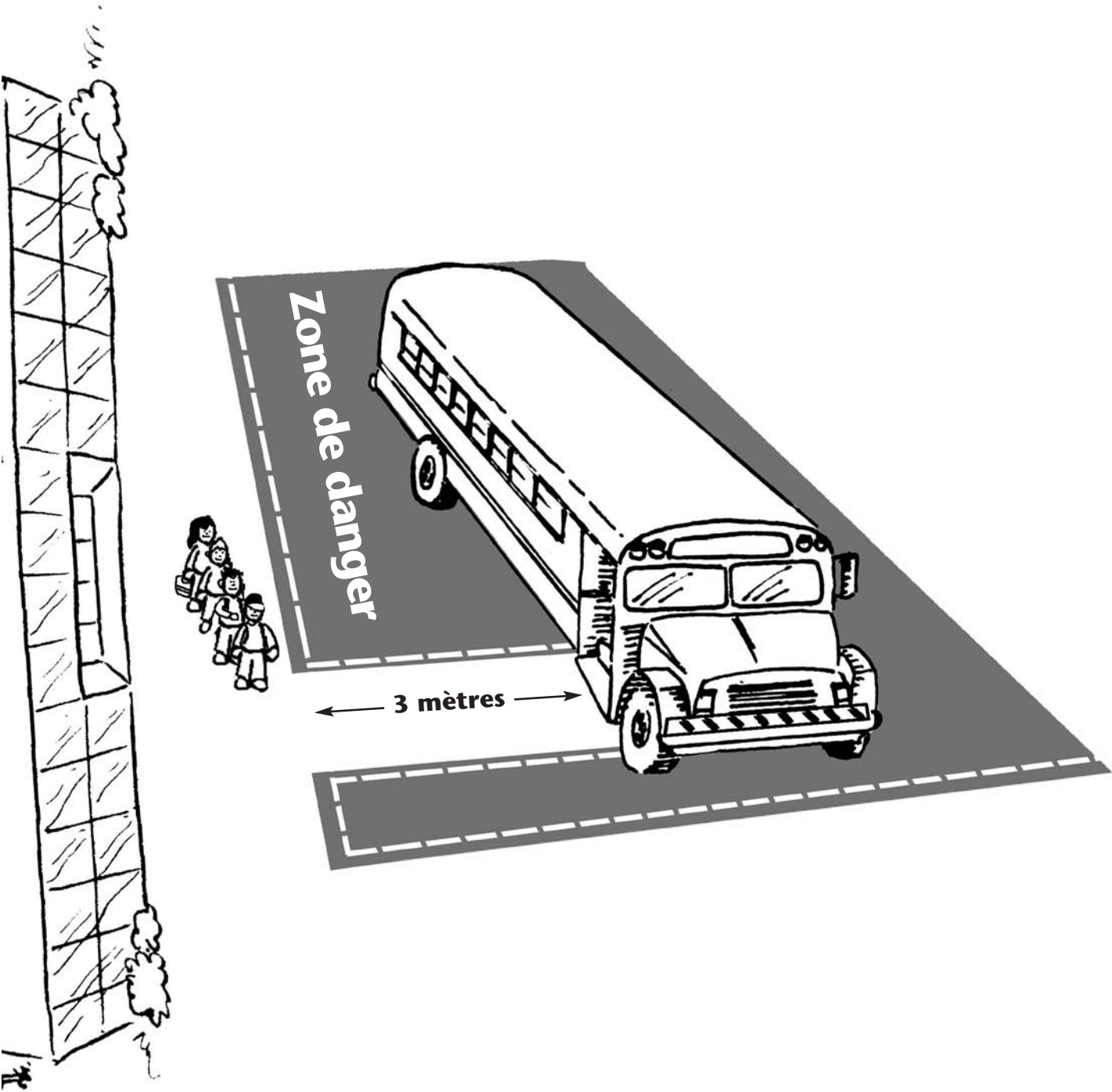

Connais-tu les règles de la sécurité routière?

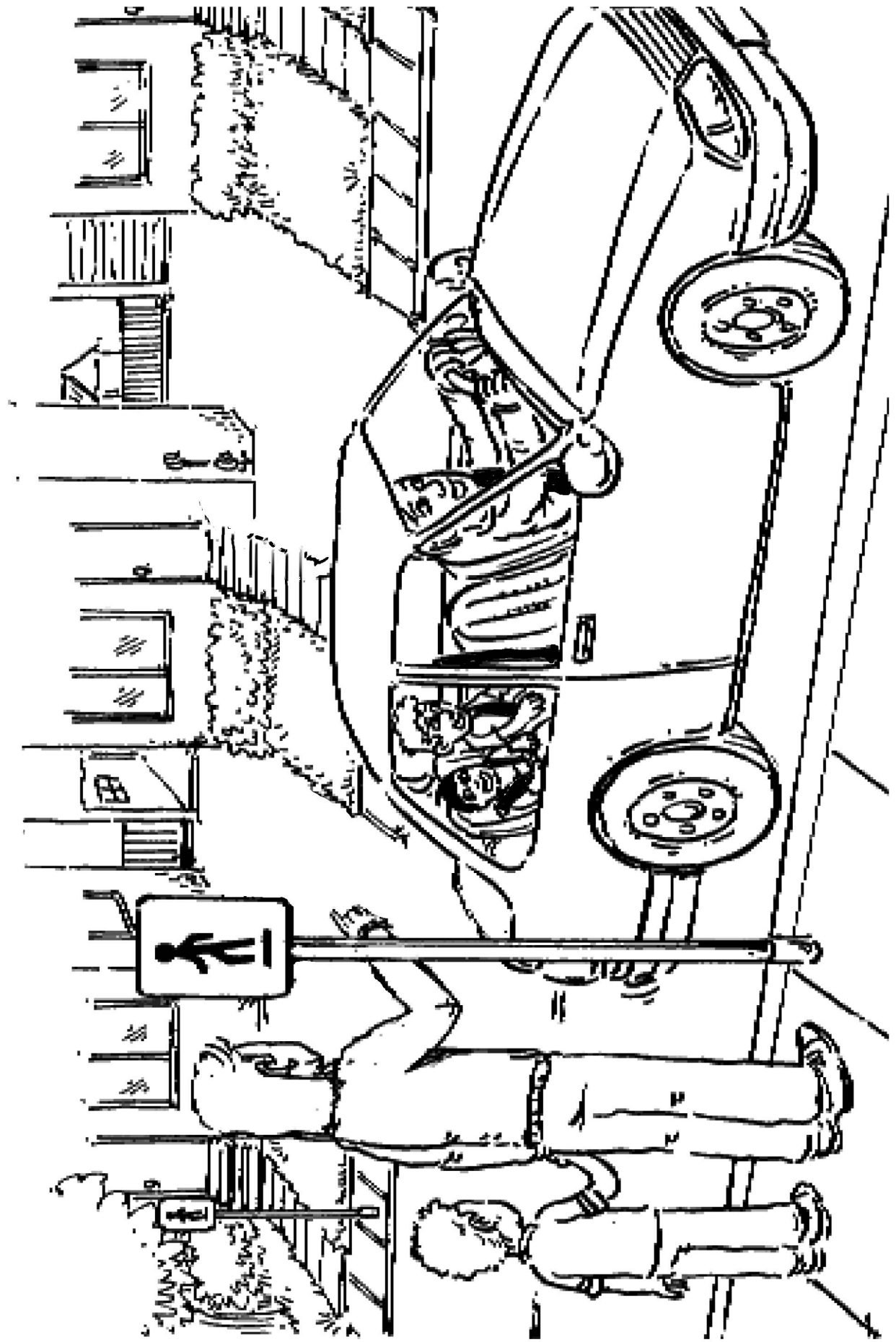
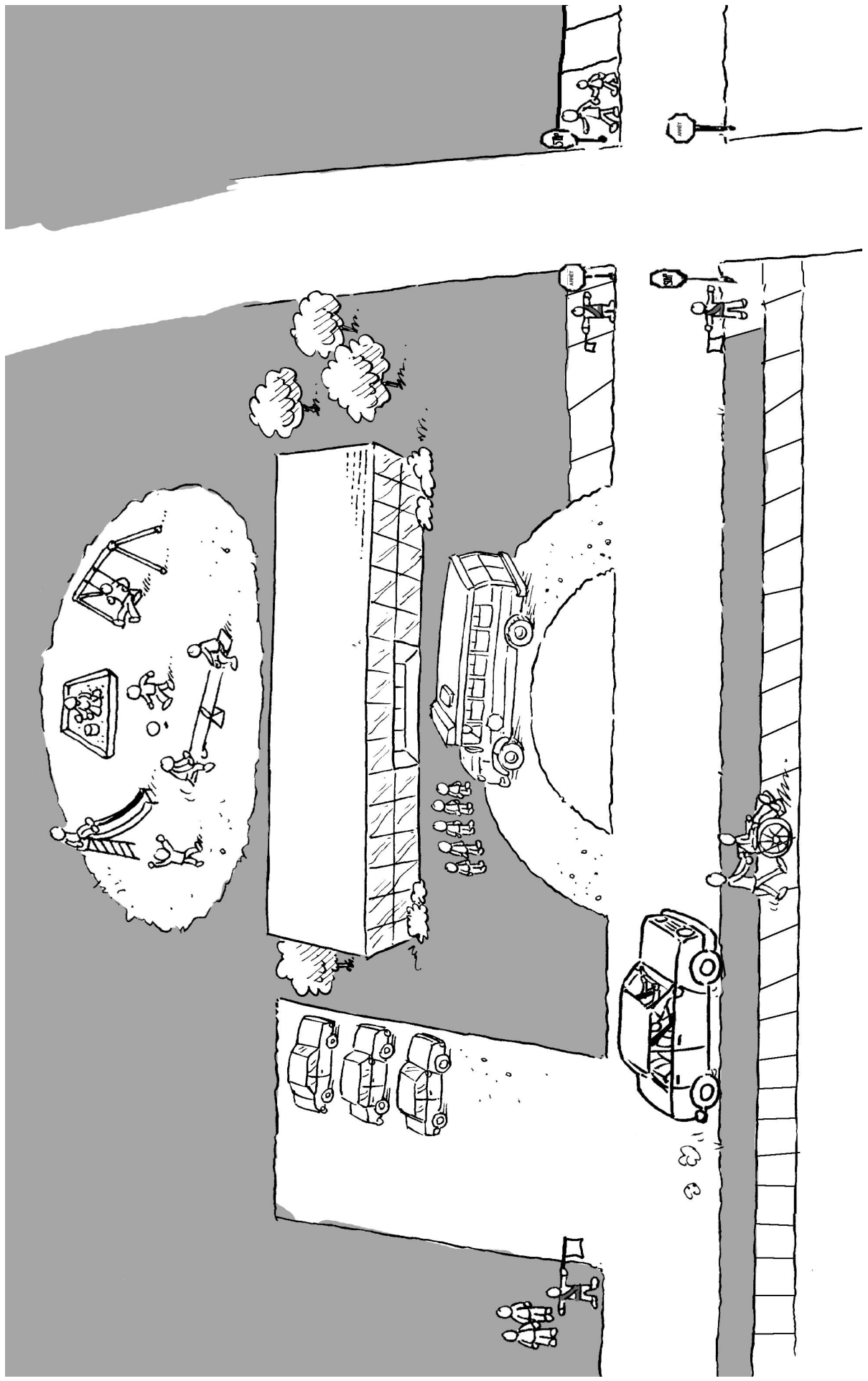

Illustration B, Activité 7

Directives : Fais un cercle autour des comportements sécuritaires.

Connais-tu les règles de la sécurité routière?

Nom : _____



ACTIVITÉ 8 : Je repère le danger de la route

Résultats d'apprentissage obligatoires

RAS relatifs à la sécurité :

C.3.1.B.1 Indiquer les dangers liés aux jouets, aux vêtements, aux voies publiques et aux véhicules (p. ex. absence de ceintures de sécurité), aux déplacements en autobus, à l'absence de surveillance, au feu et aux brûlures, ainsi qu'aux fêtes, et indiquer des manières de prévenir les blessures.

C.3.1.A.5 Indiquer les dangers courants propres aux formes d'activité physique pratiquées dans la cour d'école (p. ex. terrains de stationnement, routes dans le voisinage de l'école).

RAS complémentaires :

Résultats d'apprentissage de l'activité

L'élève sera en mesure de :

- repérer les dangers (risques) pouvant porter atteinte à la sécurité routière et qui sont liés à la circulation et aux déplacements en voiture et en autobus;
 - indiquer diverses manières de prévenir les blessures;
 - repérer quelques dangers de la route à l'école;
 - dire pourquoi il s'agit de dangers.
-

Stratégies d'enseignement suggérées

- Revoir la définition d'un danger avec les élèves (un objet ou une activité qui pourrait faire mal à quelqu'un ou le blesser).

NOTE : Un objet peut être un danger (p. ex. un camion stationné est susceptible de présenter un danger); une action peut également constituer un danger (c.-à-d. un risque; p. ex. se précipiter dans la rue).

- Discuter des dangers qui, dans le voisinage de l'école, sont liés à la circulation routière et aux déplacements en voiture et en autobus.
- Présenter la feuille de travail A *Je repère le danger 1*.
- Demander aux élèves de repérer au moins six dangers dans l'illustration et de faire un cercle autour de chacun d'eux.

Neuf réponses possibles (**NOTE** : Ces dangers sont tous des risques ou des actions.) :

- a) le garçon qui lance un objet par la fenêtre de l'autobus;
 - b) l'enfant qui marche sur la bordure de trottoir;
 - c) les cyclistes qui roulent côte à côte;
 - d) les cyclistes qui roulent sans casque;
 - e) l'enfant qui court devant sa mère;
 - f) l'enfant qui traverse au milieu de l'intersection;
 - g) l'enfant dans l'automobile qui ne porte pas sa ceinture de sécurité;
 - h) l'enfant qui court après le ballon dans la rue;
 - i) l'enfant qui saute à la corde dans un endroit qui n'est pas sûr.
- Faire une mise en commun des réponses des élèves.
 - Présenter la feuille de travail B *Je repère le danger 2*.

- Demander aux élèves de repérer les cinq dangers dans l'illustration et de faire un cercle autour de chacun d'eux.

Réponses :

- a) l'enfant qui saute à la corde derrière l'autobus scolaire;
 - b) les deux enfants qui se lancent la balle près de l'autobus scolaire;
 - c) les élèves qui se sont massés pour monter dans l'autobus;
 - d) les deux enfants qui jouent à la marelle près d'une automobile dans le terrain de stationnement;
 - e) les trois enfants qui jouent au hockey derrière des automobiles dans le terrain de stationnement);
 - f) l'enfant qui descend d'une voiture du mauvais côté, c.-à-d. du côté du conducteur.
- Faire une mise en commun des réponses des élèves.

Stratégies d'évaluation suggérées

- Examiner avec l'élève les dangers qu'il a repérés et discuter avec lui de ce qui pourrait arriver dans chaque cas.
- Évaluer les connaissances de l'élève en matière de sécurité routière à l'aide de la *Liste de contrôle*. (Voir *Outil d'évaluation* à la fin de cette section.)

Liens avec d'autres matières

- Mathématiques (le nombre)

Occasions de participation de la famille ou de la communauté

- Inviter les élèves à faire une « promenade de sécurité » dans leur quartier avec leurs parents et à nommer les dangers de la route qu'ils voient en chemin.

Directives : Fais un cercle autour
des dangers de la route.

Je repère le danger !

Nom : _____

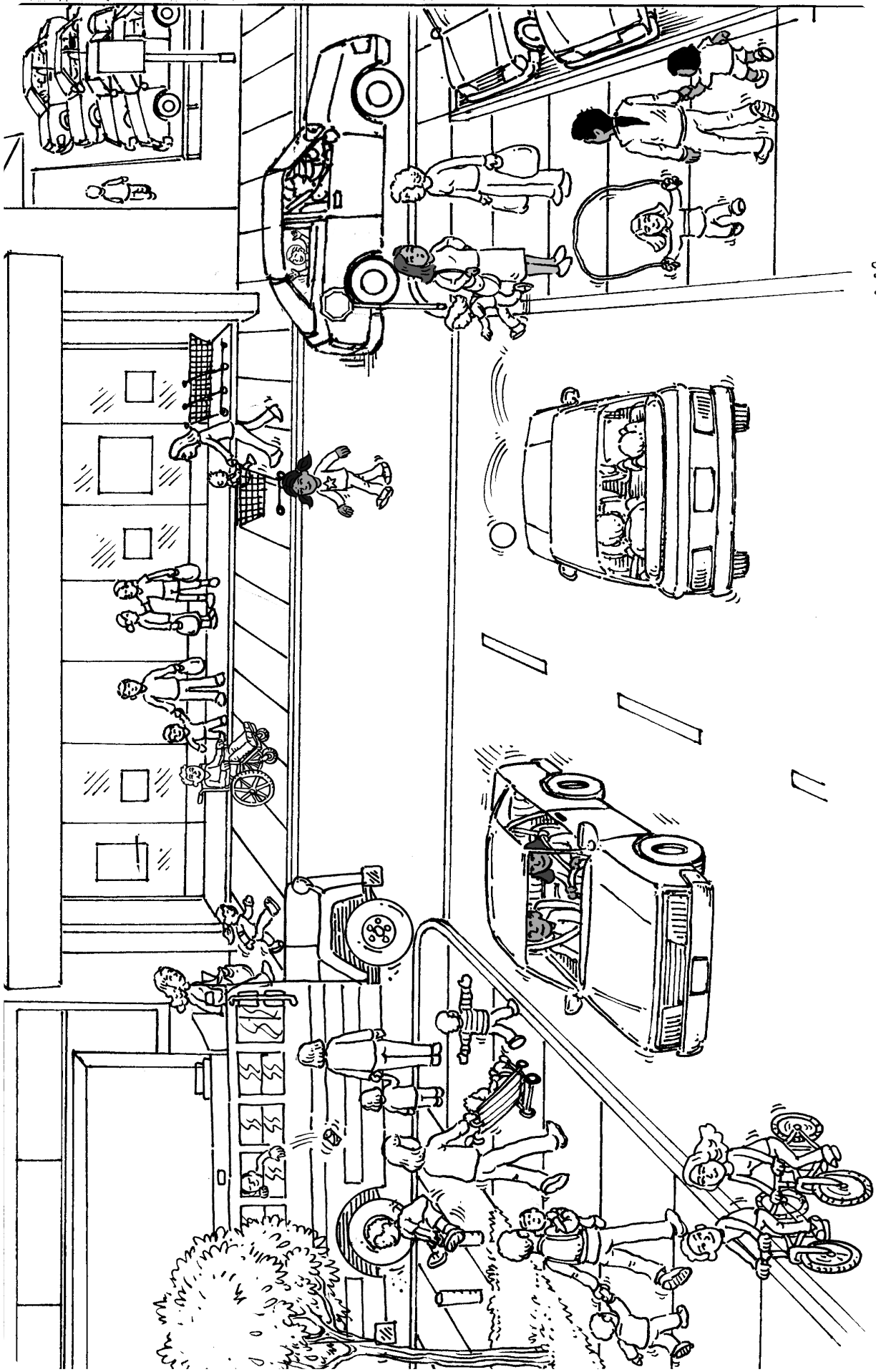

C.3.1.B.1
C.3.1.A.5

Directives : Fais un cercle autour
des dangers de la route.

Je repère le danger 2

Nom : _____

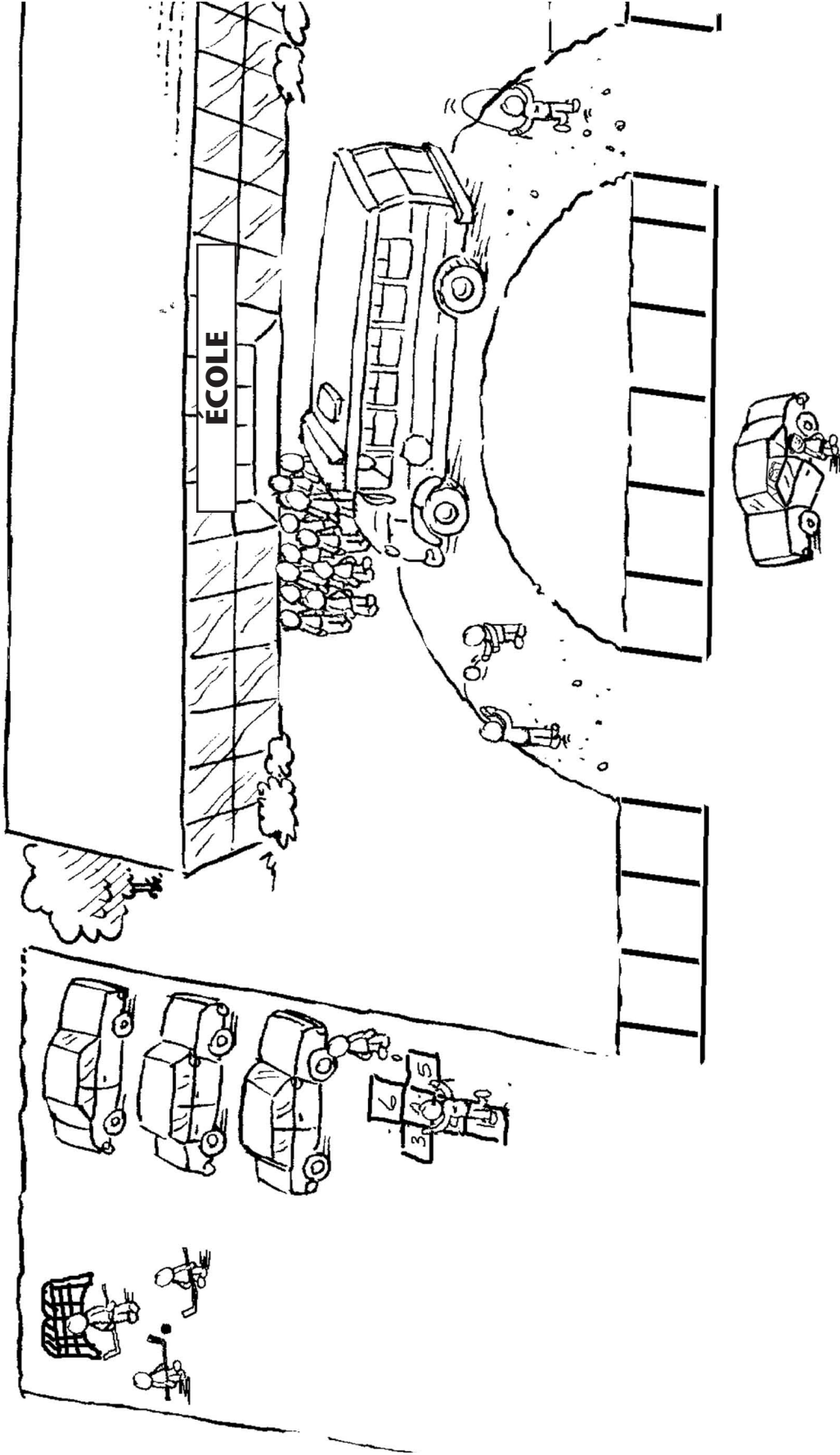

C.3.1.B.1
C.3.1.A.5

ACTIVITÉ 9 : Qui peut nous aider? – Devinettes

Résultats d'apprentissage obligatoires

RAS relatifs à la sécurité :

C.3.1.B.4 Indiquer les personnes de son milieu de vie qui peuvent l'aider en cas de danger (p. ex. chauffeur d'autobus, patrouille scolaire, parent-secours, policière...) et décrire comment obtenir de l'aide.

RAS complémentaires :

Résultats d'apprentissage de l'activité

L'élève sera en mesure de :

- décrire ce que font les personnes-secours (personnes de son milieu de vie qui peuvent l'aider en cas de danger);
 - reconnaître les différents types de personnes-secours;
 - nommer le type de personne-secours selon le travail qu'elle fait.
-

Stratégies d'enseignement suggérées

- Demander aux élèves s'ils donnent un coup de main à la maison.
 - Expliquer qu'une personne qui aide est une personne qui « donne un coup de main » à ceux qui en ont besoin.
 - Expliquer qu'une personne qui peut aider en cas de danger (une personne-secours) est quelqu'un qui veille à la sécurité des autres.
 - Faire un remue-méninges des différents types de personnes-secours (p. ex. enseignante, parent, chauffeur d'autobus, policière, agente de la GRC, patrouille scolaire, parent-secours, gardienne, chauffeur ou infirmier d'ambulance...).
 - Lire l'une après l'autre les quatre devinettes de *Qui peut nous aider?* et demander aux élèves de deviner qui est la personne décrite dans chaque devinette.
 - Après que les élèves ont deviné qui pourrait être cette personne, montrer l'illustration qui correspond à chaque devinette (A, B, C ou D) et qui fournit la bonne réponse (policière/agente de la GRC, patrouille scolaire, chauffeur d'autobus et parent-secours).
 - Demander aux élèves à qui ils demanderaient de l'aide en cas de nécessité :
 - pendant qu'ils jouent dans la cour devant la maison,
 - en route pour l'école,
 - pendant qu'ils jouent dans le terrain de jeu.
-

Stratégies d'évaluation suggérées

- Demander à l'élève de nommer trois types de personnes-secours de son milieu de vie et de décrire le travail de chacun.
-

Liens avec d'autres matières

- Sciences humaines (sentiment d'appartenance et interactions)
 - Français (préparer ses interventions en fonction d'un souci de clarté et de correction de la langue)
-

Occasions de participation de la famille ou de la communauté

- Inviter les élèves à demander aux membres de leur famille de nommer tous les types de personnes-secours de leur milieu de vie et à parler avec leur famille du travail que font ces personnes.

QUI PEUT NOUS AIDER?

DEVINETTE 1 : Je travaille dans le quartier.
Je suis une amie sur qui tu peux compter.
Si tu es en danger,
C'est moi qu'on vient chercher.
Qui suis-je?

Réponse : Policière/Agente de la GRC (Illustration A, Activité 9)

DEVINETTE 2 : Tu me rencontres près de l'école
Et je porte un gilet de sécurité.
Quand les voitures s'approchent,
Nous attendons avant de traverser.
Qui suis-je?

Réponse : Patrouilleur scolaire (Illustration B, Activité 9)

DEVINETTE 3 : La sécurité, je l'ai à l'esprit
Pendant qu'à l'école je te conduis.
Te ramener chez toi en toute sécurité
Est ma plus grande priorité.
Qui suis-je?

Réponse : Chauffeur d'autobus (Illustration C, Activité 9)

DEVINETTE 4 : Il y a un signe rouge et blanc
Dans ma fenêtre.
Si tu es en danger,
Chez moi, tu es en sécurité.
Qui suis-je?

Réponse : Parent-secours (Illustration D, Activité 9)

- Debbie Kaatz

Personne-secours

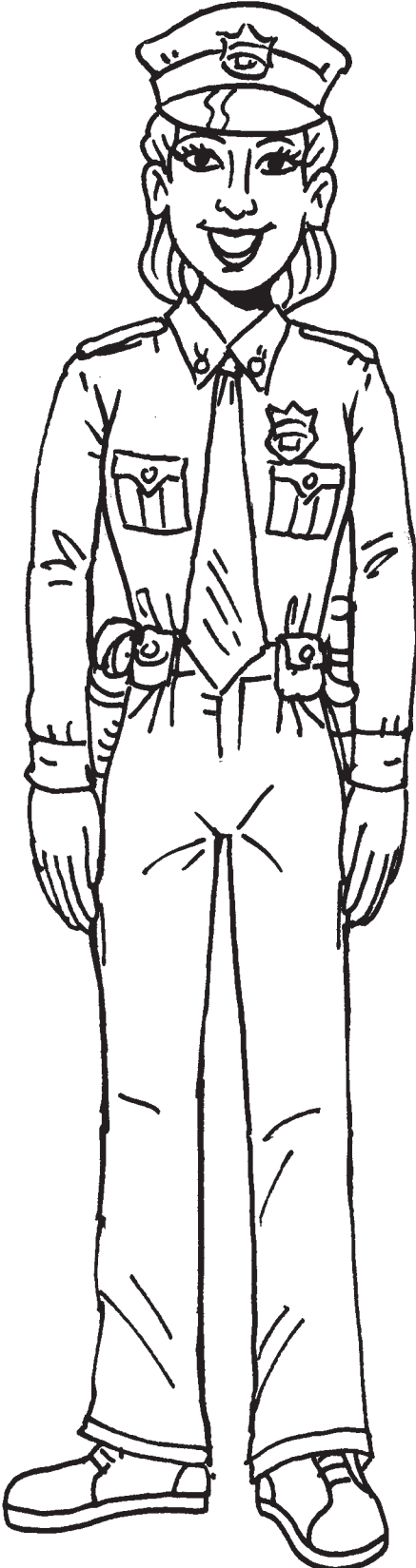

Personne-secours

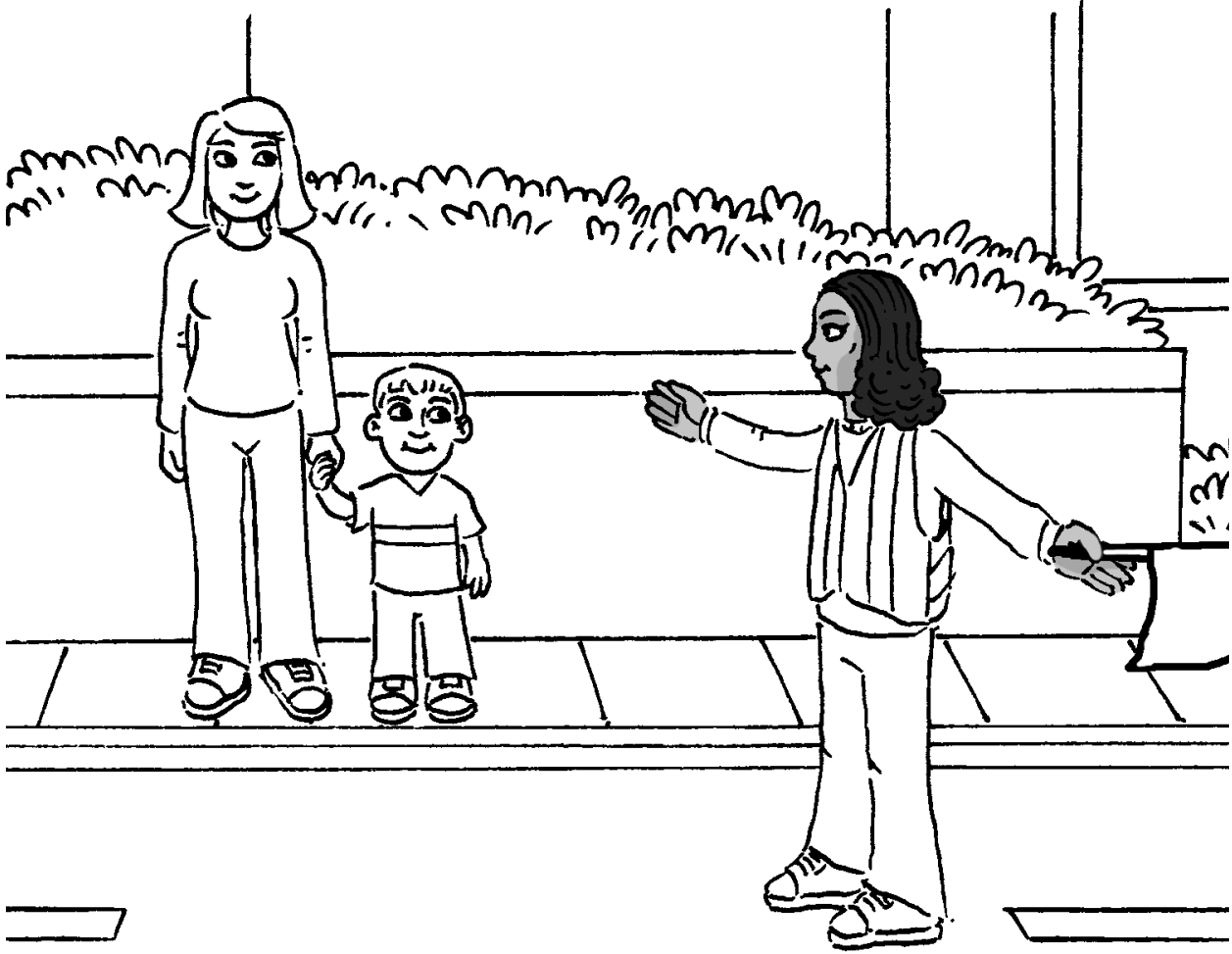

Personne-secours

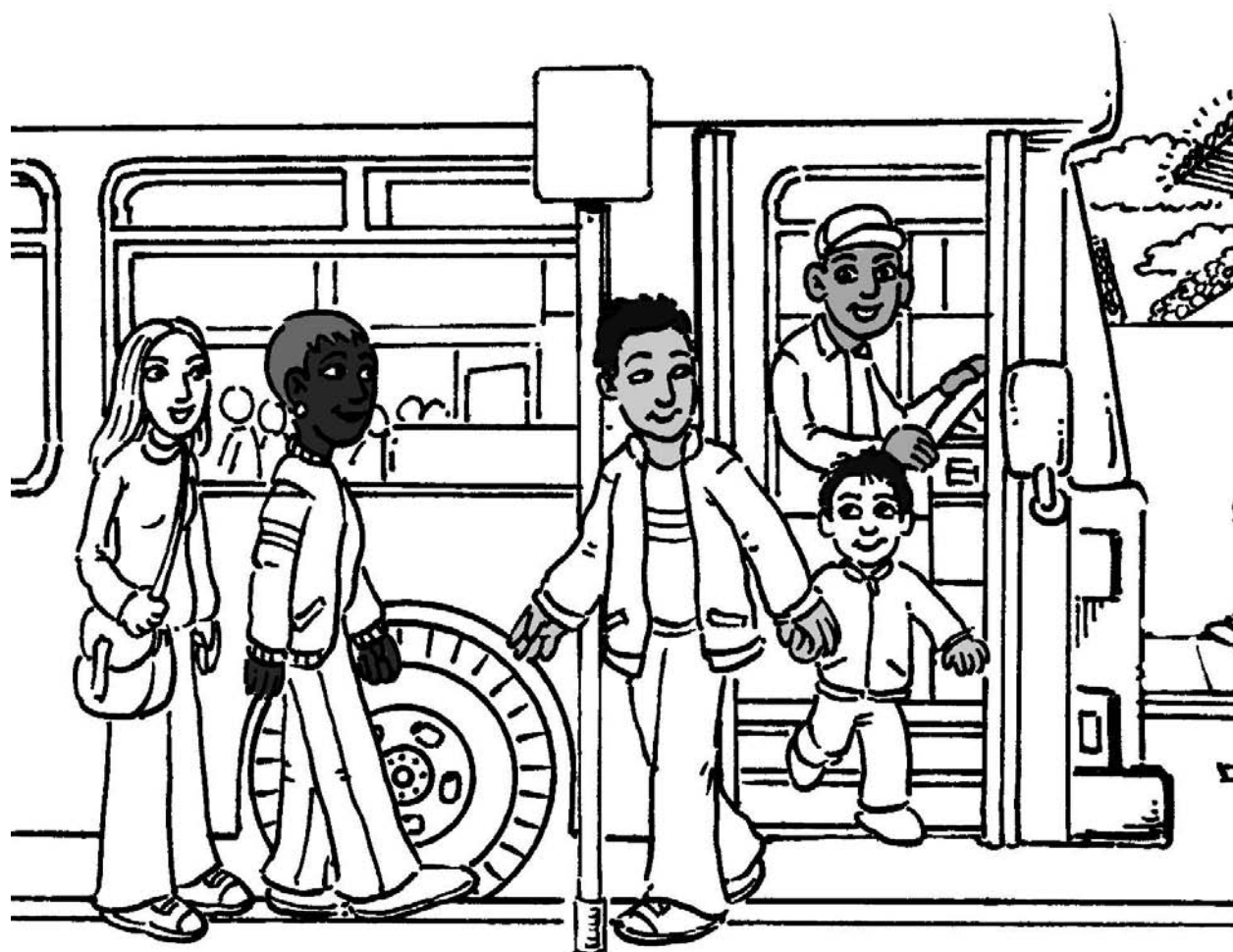

Personne-secours

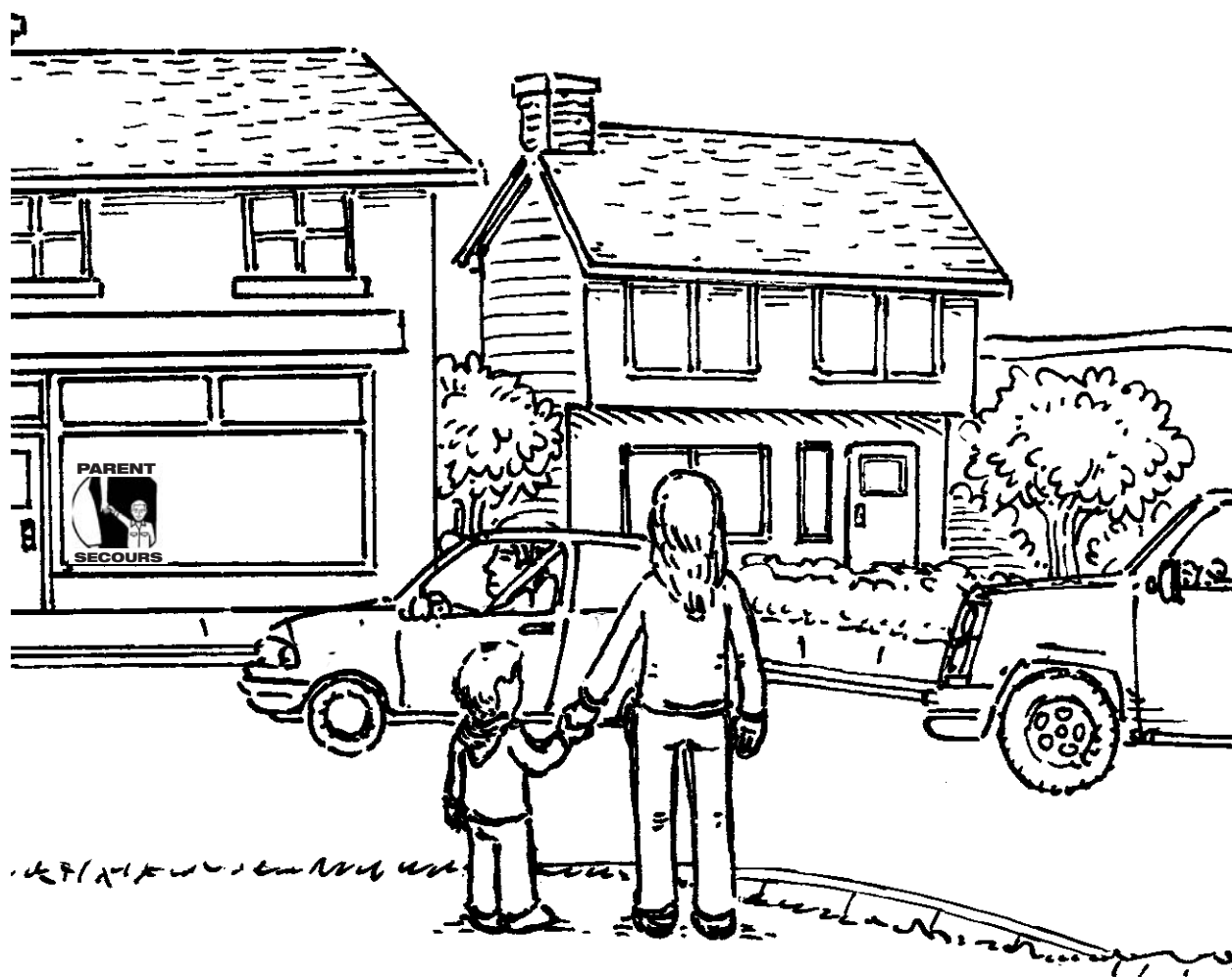

ACTIVITÉ 10 : Comment obtenir de l'aide

Résultats d'apprentissage obligatoires

RAS relatifs à la sécurité :

C.3.1.B.4 Indiquer les personnes de son milieu de vie qui peuvent l'aider en cas de danger (p. ex. chauffeur d'autobus, patrouille scolaire, parent-secours, policière) et décrire comment obtenir de l'aide (p. ex. connaître les numéros de téléphone à composer en cas d'urgence, composer le numéro de téléphone prévu en cas d'urgence, signaler ce qui est arrivé).

RAS complémentaires :

S.4.1.A.3 Se conformer à certaines règles élémentaires de vie en société (p. ex. suivre des instructions).

Résultats d'apprentissage de l'activité

L'élève sera en mesure de :

- reconnaître les types de personnes-secours dans son milieu de vie;
 - indiquer son numéro de téléphone à la maison;
 - indiquer le numéro de téléphone de sa région à composer en cas d'urgence;
 - demander de l'aide en cas d'urgence;
 - décrire comment se comporter de manière responsable lorsqu'il s'agit de demander de l'aide.
-

Stratégies d'enseignement suggérées

- Revoir avec les élèves quelques types de personnes-secours.
- Demander aux élèves s'ils connaissent leur numéro de téléphone à la maison.
- Demander aux élèves s'ils connaissent le numéro de téléphone à composer en cas d'urgence.
- Indiquer le numéro de téléphone à composer en cas d'urgence et demander aux élèves de le répéter.

NOTE : Dans certaines régions, pour joindre les services d'urgence, on devra peut-être, dans un premier temps, passer par la téléphoniste en composant le zéro.

- Présenter la feuille de travail *Comment obtenir de l'aide*.
- Demander aux élèves d'écrire à l'endroit prévu sur la feuille leur numéro de téléphone à la maison et le numéro de téléphone à composer en cas d'urgence, puis de colorier les chiffres correspondants sur le clavier.
- Indiquer qu'en cas d'urgence, ils ont besoin de :
 - connaître le numéro de téléphone d'urgence de leur région,
 - connaître leur nom,
 - connaître leur adresse,
 - savoir décrire clairement le problème.
- Proposer quelques situations de jeux de rôles où un élève a besoin d'aide.

Exemples : a) Tu te perds en te rendant chez un ami.

b) Une voiture frappe un enfant et tu dois obtenir de l'aide.

- Demander aux élèves de faire semblant de composer le numéro de téléphone des services d'urgence et de fournir les renseignements demandés.

NOTE : La téléphoniste des services d'urgence te demandera : Quel est ton nom? Qu'est-ce qui est arrivé? Où es-tu? (Si tu ne peux pas indiquer un endroit précis, décris l'endroit où tu es.) Est-ce qu'il y a un adulte sur place?

La téléphoniste te demandera : Comment est-ce que je peux t'aider? Qu'est-ce qui est arrivé?
(La téléphoniste te mettra en communication avec la téléphoniste des services d'urgence.)

Stratégies d'évaluation suggérées

- Demander à l'élève de dire son numéro de téléphone, son prénom et son nom de famille, son adresse et le numéro d'urgence de sa région.
 - Demander à l'élève de faire semblant de composer le numéro de téléphone des services d'urgence et de fournir les renseignements demandés.
-

Liens avec d'autres matières

- Français (satisfaire un besoin d'information, particulièrement dans le domaine de la sécurité et de la gestion personnelle; gérer son écoute et ses interventions en fonction de la situation de communication en utilisant les stratégies et les connaissances appropriées)
 - Sciences humaines (sentiment d'appartenance et interactions)
-

Occasions de participation de la famille ou de la communauté

- Inviter les élèves à simuler avec leurs parents diverses situations où ils doivent composer le numéro de téléphone des services d'urgence et fournir les renseignements demandés.
- Encourager les familles à rédiger un signe libellé « Comment obtenir de l'aide » et à l'afficher dans un endroit bien en vue près du téléphone en cas d'urgence.

Comment obtenir de l'aide

Feuille de travail, Activité 10

Directives : Écris le numéro de téléphone sur la ligne et colorie les mêmes chiffres sur le clavier.

Nom : _____



Mon numéro de téléphone _____

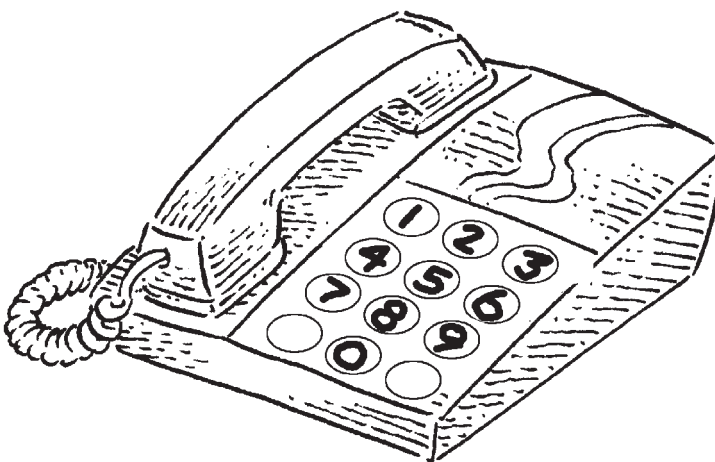

Le numéro de téléphone des services d'aide _____

ACTIVITÉ 11 : Trajets sûrs

Résultats d'apprentissage obligatoires

RAS relatifs à la sécurité :

H.3.1.A.1 Adhérer à des règles et à des pratiques simples pour assurer la sécurité et la pleine participation des élèves, notamment lorsqu'ils utilisent du matériel lors d'activités déterminées (p. ex. rentrer à la maison à pied, traverser la rue, traverser à un passage pour piétons).

RAS complémentaires :

C.4.1.A.3 Indiquer les étapes initiales (p. ex. enrichir ses connaissances, s'arrêter pour réfléchir, vérifier quelles sont les règles établies, examiner les possibilités existantes) du processus de prise de décisions simples ou guidées concernant des situations qui se présentent au foyer ou en classe (p. ex. suivre des règles).

H.4.1.A.2 Montrer comment on peut s'arrêter pour réfléchir et s'enrichir de nouvelles connaissances (p. ex. en participant à des discussions de groupes ou à des séances de remue-méninges), puis examiner diverses solutions (p. ex. réfléchir avant de réagir) pour prendre des décisions éclairées qui favorisent la santé.

Résultats d'apprentissage de l'activité

L'élève sera en mesure de :

- décrire un trajet sûr à suivre pour se rendre à l'école et revenir à la maison;
- prendre des décisions qui tiennent compte de la sécurité routière et de justifier son choix.

Stratégies d'enseignement suggérées

- Montrer l'illustration *Trajets sûrs* à un petit groupe d'élèves ou la présenter à toute la classe sous forme d'acétate.
- Faire un remue-méninges de tous les dangers potentiels.
- Faire un remue-méninges de tous les trajets possibles qu'un enfant et un adulte pourraient suivre pour se rendre en toute sécurité de la maison à l'école et de l'école à la maison.
- Décider quel est le trajet le plus sûr et dire pourquoi c'est le cas.
- Examiner ensemble pourquoi les autres trajets ne sont pas sûrs.
- Présenter la feuille de travail *Aller-retour en toute sécurité*.
- Demander aux élèves de tracer sur la feuille le trajet le plus sûr que le garçon et la fille peuvent suivre pour se rendre à l'école et revenir à la maison.
- Commenter les choix des élèves.

Stratégies d'évaluation suggérées

- Demander à l'élève de décrire les trajets les plus sûrs pour se rendre à l'école et revenir à la maison.

Liens avec d'autres matières

- Français (satisfaire un besoin d'information, particulièrement dans le domaine de la sécurité et de la gestion personnelle; préparer ses interventions en fonction d'un souci de clarté et de correction de la langue)
- Sciences humaines (sentiment d'appartenance et interactions)
- Éducation physique et éducation à la santé (gestion personnelle et relations humaines)

Occasions de participation de la famille ou de la communauté

- Inviter les élèves et leur famille à trouver une carte du quartier (elles sont souvent reproduites dans l'annuaire de téléphone) et d'y tracer le trajet le plus sûr pour se rendre à l'école.

Trajets sûrs

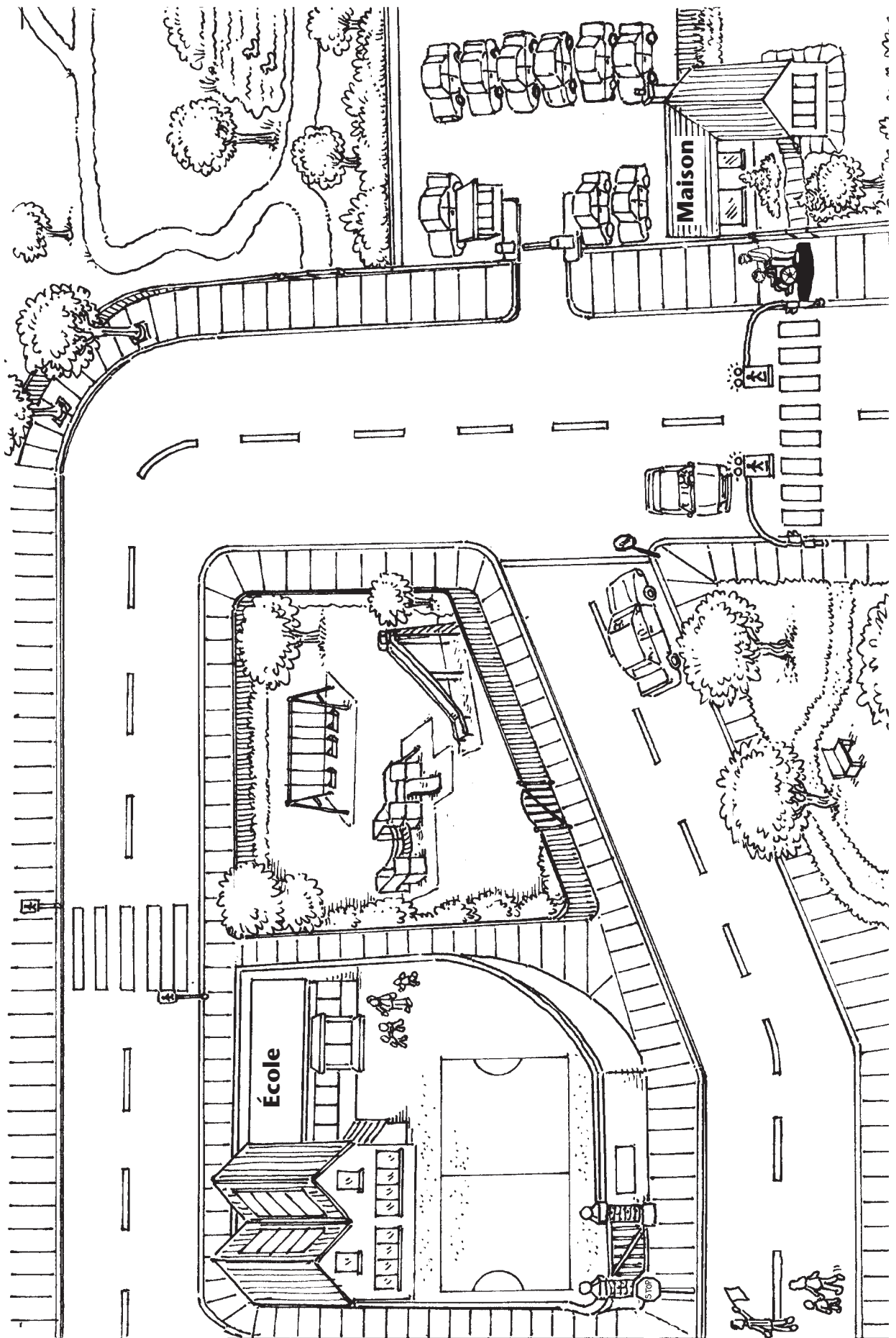

Directives : Trace le trajet le plus sûr que le garçon et la fille peuvent suivre pour se rendre à l'école.

Aller-retour en toute sécurité

Nom : _____

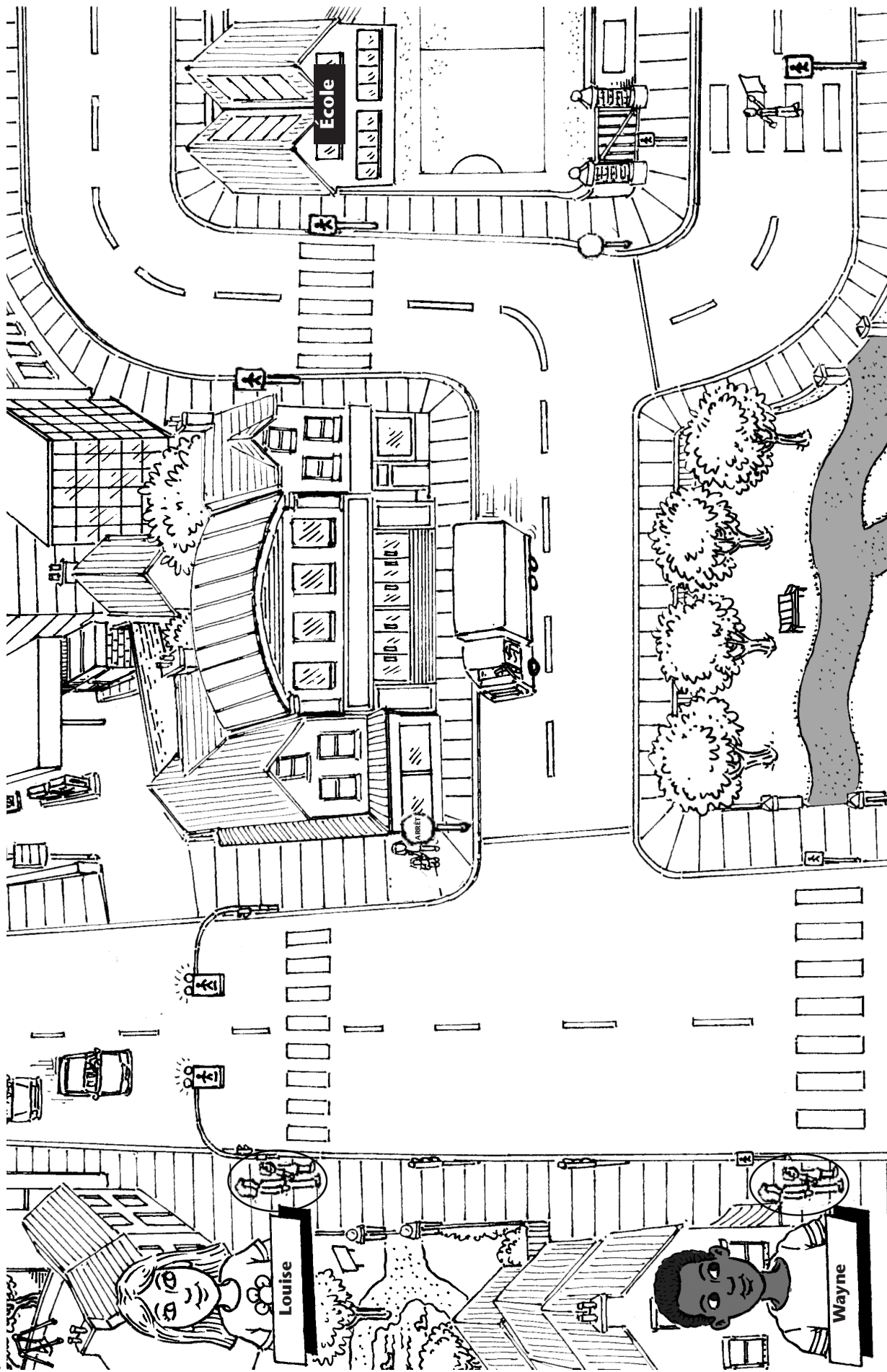

ACTIVITÉ 12 : Endroits sûrs

Résultats d'apprentissage obligatoires

RAS relatifs à la sécurité :

H.3.1.A.1 Adhérer à des règles et à des pratiques simples pour assurer la sécurité et la pleine participation des élèves, notamment lorsqu'ils utilisent du matériel lors d'activités déterminées (p. ex. rentrer à la maison à pied, traverser la rue, traverser à un passage pour piétons).

RAS complémentaires :

C.4.1.A.3 Indiquer les étapes initiales (p. ex. enrichir ses connaissances, s'arrêter pour réfléchir, vérifier quelles sont les règles établies, examiner les possibilités existantes) du processus de prise de décisions simples ou guidées concernant des situations qui se présentent au foyer ou en classe (p. ex. suivre des règles).

H.4.1.A.2 Montrer comment on peut s'arrêter pour réfléchir et s'enrichir de nouvelles connaissances (p. ex. en participant à des discussions de groupes ou à des séances de remue-méninges), puis examiner diverses solutions (p. ex. réfléchir avant de réagir) pour prendre des décisions éclairées qui favorisent la santé.

Résultats d'apprentissage de l'activité

L'élève sera en mesure de :

- préciser divers endroits où les piétons et les véhicules peuvent circuler en toute sécurité;
- prendre, avec un partenaire, des décisions qui tiennent compte des règles de la sécurité routière.

Stratégies d'enseignement suggérées

- Présenter à un petit groupe d'élèves la feuille de travail A, *Images à découper*, qui comprend 10 images de personnes et de véhicules, ou la présenter à toute la classe sous forme d'acétate.
NOTE : Les personnes et les véhicules sont illustrés dans des saisons différentes (printemps, été, automne, hiver).
- Présenter les feuilles de travail B et C, *Endroits sûrs*.
- Discuter avec les élèves de l'endroit où chaque personne ou objet pourrait se retrouver au printemps, s'il s'agit là d'un endroit sûr ou d'un endroit dangereux, et ce qui pourrait arriver dans ces endroits.
- Discuter avec les élèves de l'endroit où chaque personne ou objet pourrait se retrouver en hiver, s'il s'agit là d'un endroit sûr ou d'un endroit dangereux, et ce qui pourrait arriver dans ces endroits.
- Diviser la classe en groupes de deux élèves.
- Demander à chaque groupe de choisir la scène de printemps (feuille de travail B) ou la scène d'hiver (feuille de travail C).
NOTE : Les groupes peuvent, s'ils le désirent, dessiner leur propre paysage.
- Remettre à chaque groupe une copie de la feuille de travail *Images à découper*.
- Lui demander de choisir trois images de personnes et trois images de véhicules de circulation, de les colorier, puis de les découper.
- Lui demander de discuter de l'endroit où chaque image pourrait être mise sans qu'il y ait danger pour les personnes. Après qu'ils ont décidé où les mettre, les élèves peuvent les coller à l'endroit qu'ils ont choisi sur la feuille de travail.
- Faire le tour des dessins avec les élèves.
- Chaque groupe d'élèves peut présenter ses dessins à la classe et expliquer pourquoi ils ont choisi tel endroit. **NOTE** : Les élèves peuvent faire cette activité seuls s'ils le désirent.

Stratégies d'évaluation suggérées

- Demander à l'élève d'expliquer pourquoi son groupe a décidé de mettre tel découpage à tel endroit.
-

Liens avec d'autres matières

- Français (satisfaire un besoin d'information, particulièrement dans le domaine de la sécurité et de la gestion personnelle; gérer son écoute et ses interventions en fonction de la situation de communication en utilisant les stratégies et les connaissances appropriées)
 - Éducation physique et éducation à la santé (gestion personnelle et relations humaines)
 - Sciences de la nature (les changements quotidiens et saisonniers)
 - Sciences humaines (sentiment d'appartenance et interactions)
-

Occasions de participation de la famille ou de la communauté

- Inviter les élèves à apporter leurs feuilles de travail à la maison et à discuter avec leur famille d'endroits sûrs pour les piétons et les véhicules.

Directives : Colorie, puis découpe les personnes et les véhicules.

Images à découper

Nom : _____

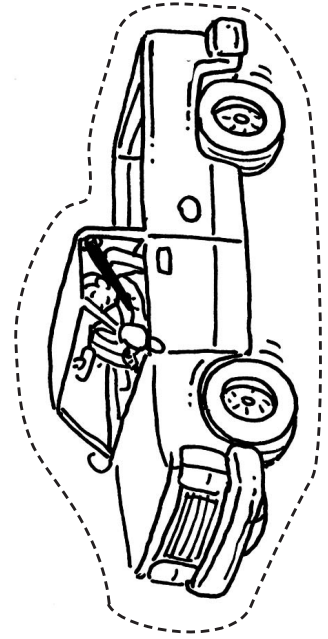
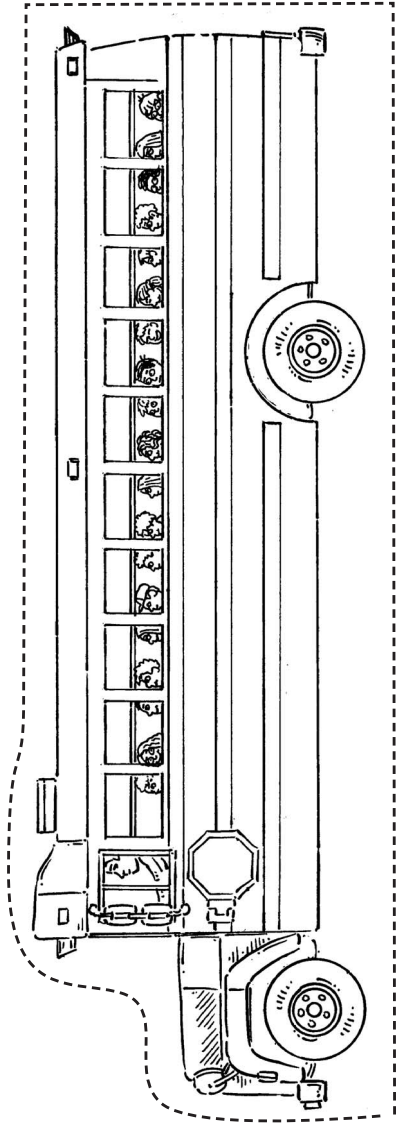
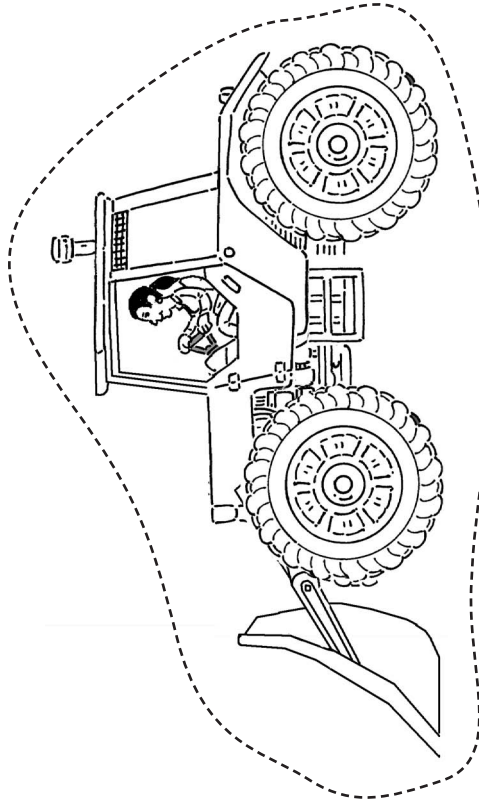
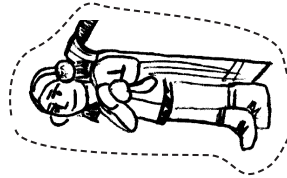
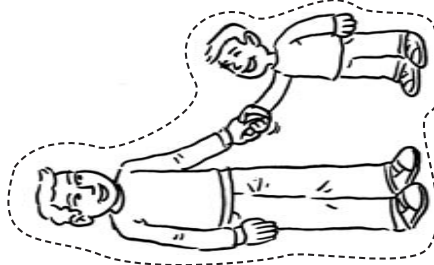
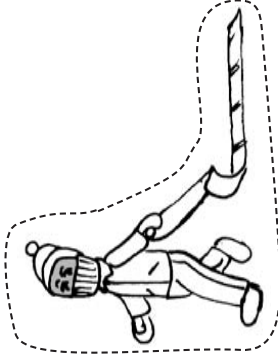
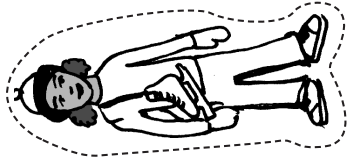
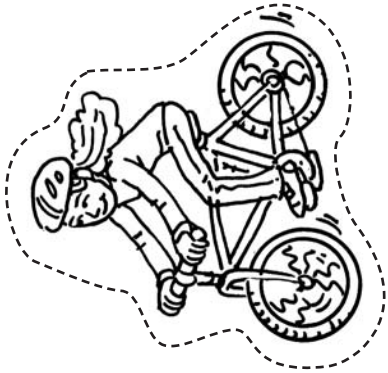
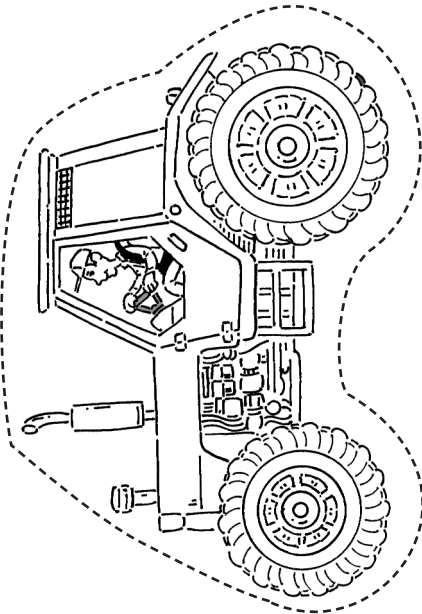

Directives : Colle chaque image dans un endroit sûr.

Endroits sûrs

Nom : _____

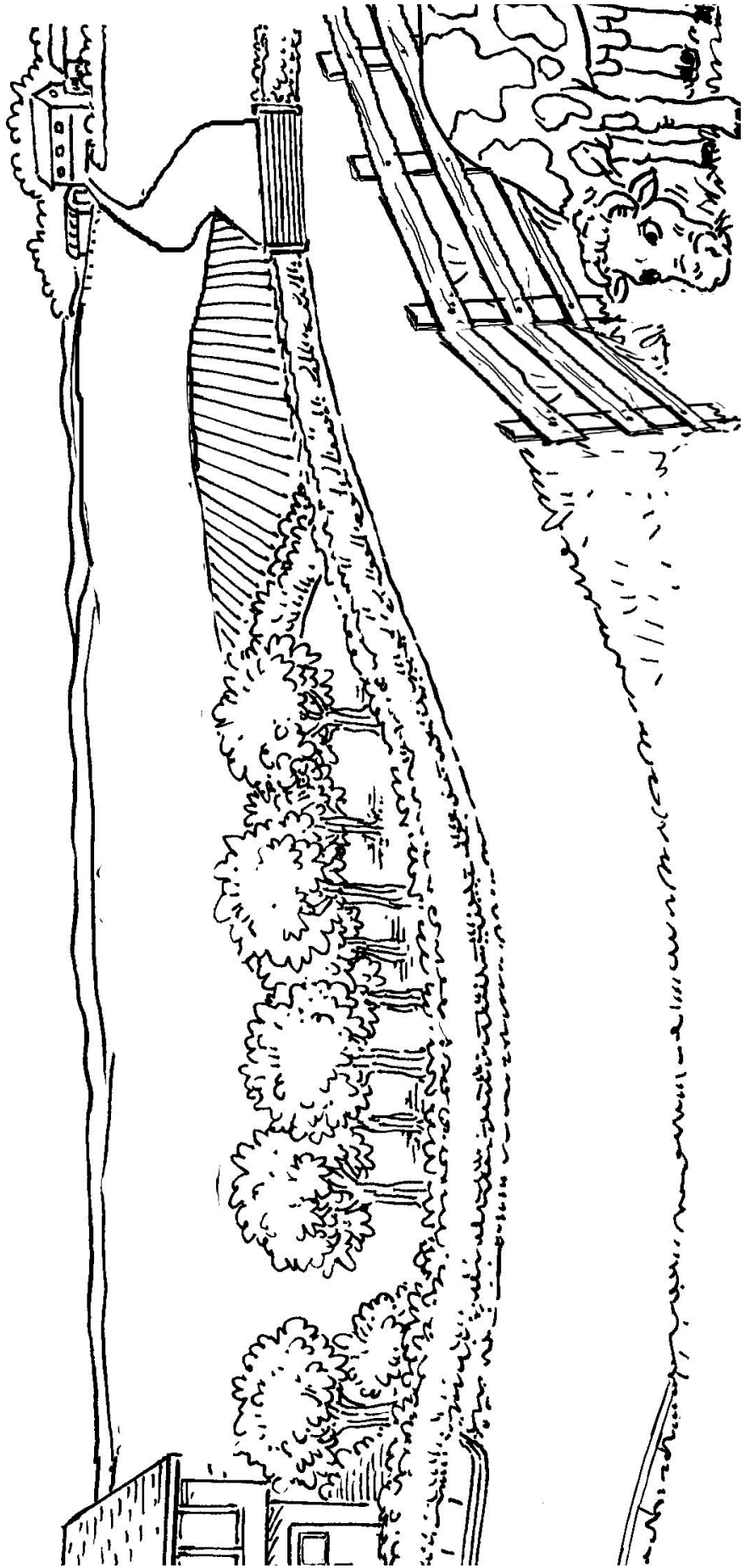

Directives : Colle chaque image dans un endroit sûr.

Endroits sûrs

Nom : _____

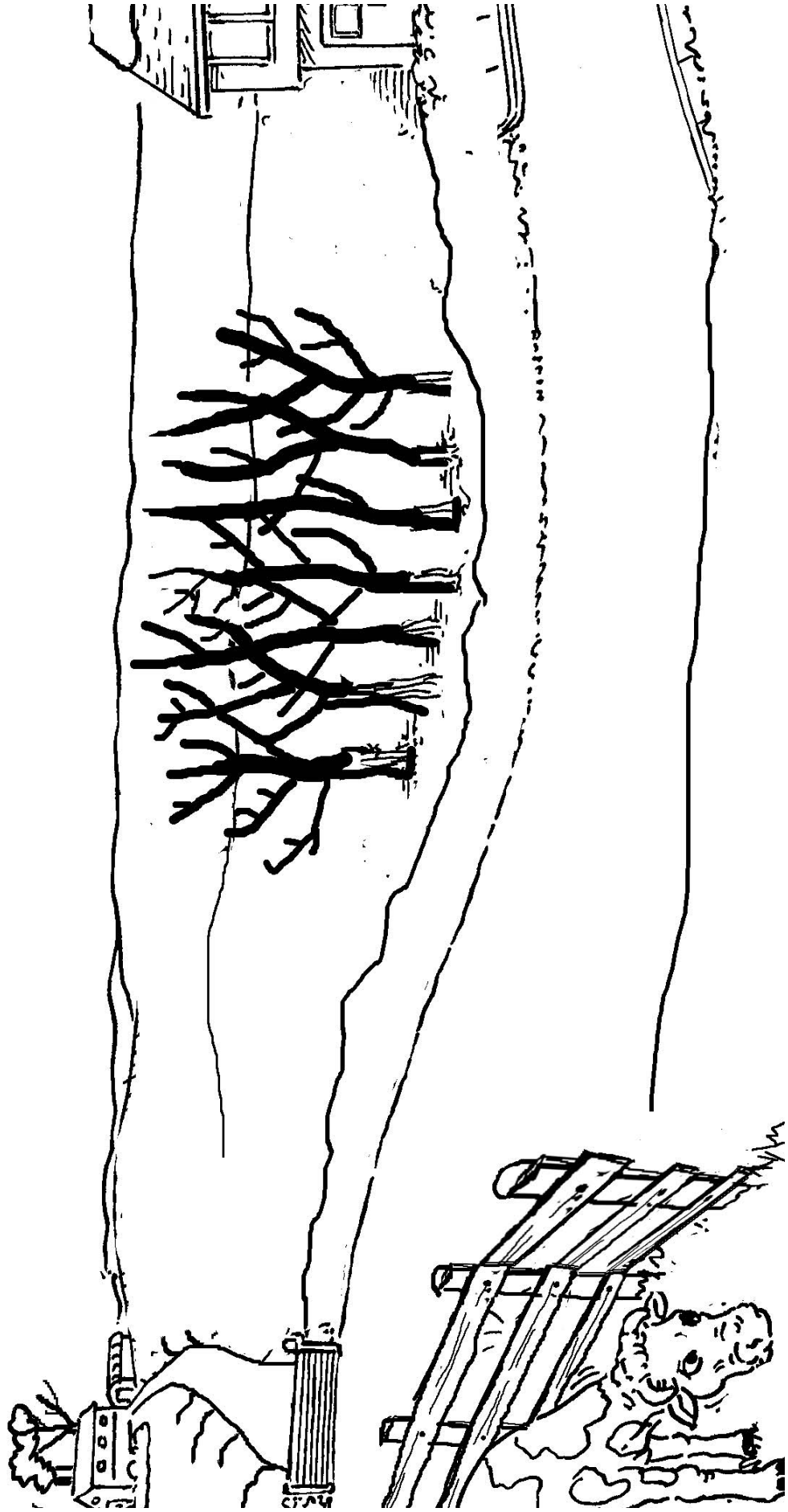

ACTIVITÉ 13 : Exercice – Promenade de sécurité à pied —

Résultats d'apprentissage obligatoires

Résultats d'apprentissage relatifs à la sécurité :

- H.3.1.A.1** Adhérer à des règles et à des pratiques simples pour assurer la sécurité et la pleine participation des élèves, notamment lorsqu'ils utilisent du matériel lors d'activités déterminées (p. ex. rentrer à la maison à pied, traverser la rue, traverser à un passage pour piétons).
- C.3.1.A.2** Indiquer comment les conditions météorologiques peuvent accroître les risques liés à la pratique de certaines formes d'activité physique (p. ex. la pluie ou la glace peuvent rendre glissante la surface sur laquelle on se déplace).
- C.3.1.A.3** Reconnaître l'importance de porter des chaussures adéquates et sécuritaires (p. ex. pour tenir les pieds et les chevilles au chaud et au sec) dans diverses formes d'activité physique et sur diverses surfaces (p. ex. surface glacée ou mouillée).
- C.3.M.B.3** Indiquer les règles à observer pour prévenir les blessures liées aux jeux à l'intérieur et à l'extérieur.
- C.3.1.B.4** Indiquer les personnes de son milieu de vie qui peuvent l'aider en cas de danger (p. ex. chauffeur d'autobus, patrouille scolaire, parent-secours, policière) et décrire comment obtenir de l'aide.

RAS complémentaires :

- C.4.1.A.3** Indiquer les étapes initiales du processus de prise de décisions simples ou guidées concernant des situations qui se présentent au foyer ou en classe.
- H.2.1.A.1a** Participer à des formes variées d'activité physique qui contribuent à l'amélioration de la condition physique, au développement des habiletés et au plaisir d'être actif.

Résultats d'apprentissage de l'activité

L'élève sera en mesure de :

- manifester une bonne connaissance de pratiques courantes dans le domaine de la sécurité routière, telles que les comportements attendus d'un piéton;
- s'exercer à prendre des décisions qui tiennent compte de la sécurité routière;
- montrer ce qu'il faut faire pour prévenir les blessures liées aux jeux à l'intérieur et à l'extérieur;
- nommer les types de personnes-secours de son milieu de vie;
- désigner les chaussures qui conviennent et celles qui ne conviennent pas aux activités physiques qui se déroulent à l'intérieur ou en plein air;
- participer à diverses activités qui développent ses habiletés en matière de sécurité routière.

Stratégies d'enseignement suggérées

NOTE : Demander l'aide de l'enseignante d'éducation physique, d'élèves plus âgés ou de membres de la patrouille scolaire pour préparer cette activité. Les élèves de 4^e année peuvent y participer dans le cadre de l'activité 12 de leur programme de sécurité routière (*Notre plan de promotion de la sécurité routière*).

- Ériger une ou deux intersections factices en divers endroits du couloir, de la classe ou du gymnase, en se servant des lignes existantes sur le plancher, de ruban à masquer et de bornes (cônes).
- Demander à trois élèves (p. ex. des élèves de 4^e année ou des membres de la patrouille scolaire) de donner un coup de main aux intersections factices.
- Tirer deux ou trois copies des illustrations A à E de l'activité (ozalids des signaux routiers) ou se servir des signaux routiers de couleur fournis.

- Poser des panneaux d'arrêt au dos de chaises, puis placer celles-ci au coin des intersections.
- Placer un panneau de passage pour piétons quelque part le long de la « route » (lignes tracées sur le plancher du gymnase).
- Demander à quatre ou cinq élèves de se servir de planches à quatre roulettes pour simuler des véhicules qui circulent. Leur demander aussi de simuler l'action de boucler leur ceinture de sécurité. Écoute bien pour entendre le clic !)
- Demander aux élèves de regarder pour voir si la voie est libre et de décider du moment opportun de traverser la rue sans prendre de risque.
- Demander aux élèves d'accomplir leur « promenade de sécurité », ce qui peut comprendre :
 1. Traverser la rue là où il y a un panneau d'arrêt :
 - a) avec un adulte ou un ami,
 - b) seul,
 - c) avec l'aide de la patrouille scolaire.
 2. Traverser la rue à un passage pour piétons :
 - a) avec un adulte ou un ami,
 - b) seul,
 - c) avec l'aide de la patrouille scolaire.
- Demander à chaque élève de simuler à tour de rôle un véhicule qui circule.
- Discuter avec les élèves des chaussures qu'il convient de porter pour les activités physiques qui se déroulent à l'intérieur ou à l'extérieur.
- Indiquer comment les conditions météorologiques peuvent affecter l'état des routes et la capacité d'un véhicule à s'arrêter rapidement, de même que l'aisance d'un piéton à se déplacer (p. ex. en raison d'une surface glissante ou mouillée).
- Commenter les habiletés dont les élèves ont fait preuve en matière de sécurité routière.

Stratégies d'évaluation suggérées

- À l'aide de la *Liste de contrôle*, évaluer les habiletés en matière de sécurité routière dont l'élève a fait preuve pendant les simulations. (Voir *Outil d'évaluation* à la fin de cette section.)

Liens avec d'autres matières

- Éducation physique et éducation à la santé (gestion personnelle et relations humaines; gestion de la condition physique)
- Français (planifier et gérer ses interventions et ses projets en situations interactives, comme par exemple dans les domaines de la motricité et de la sécurité)

Occasions de participation de la famille ou de la communauté

- Faire apporter à la maison une copie des règles de la sécurité routière, afin que l'élève puisse en discuter avec sa famille.

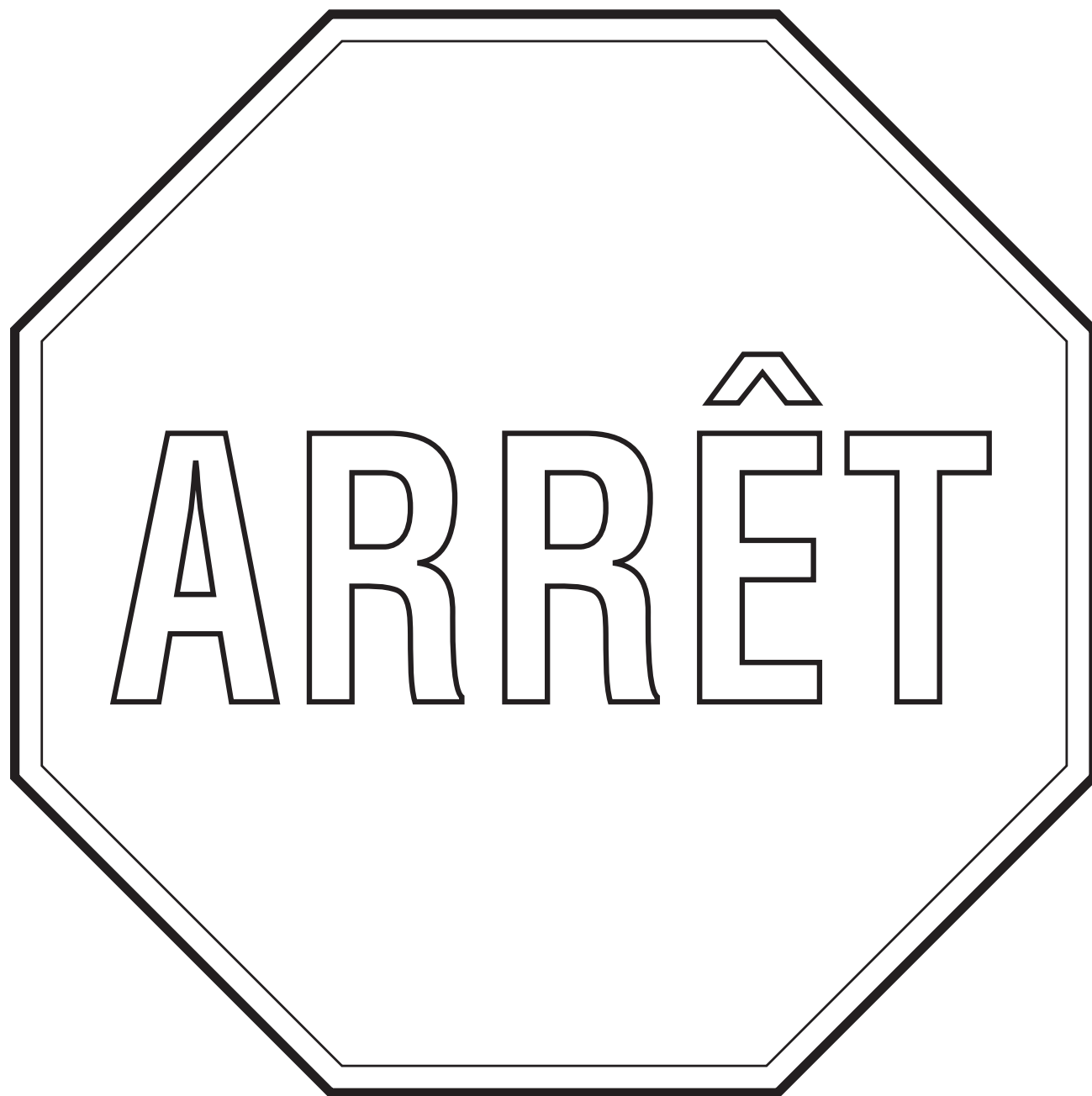

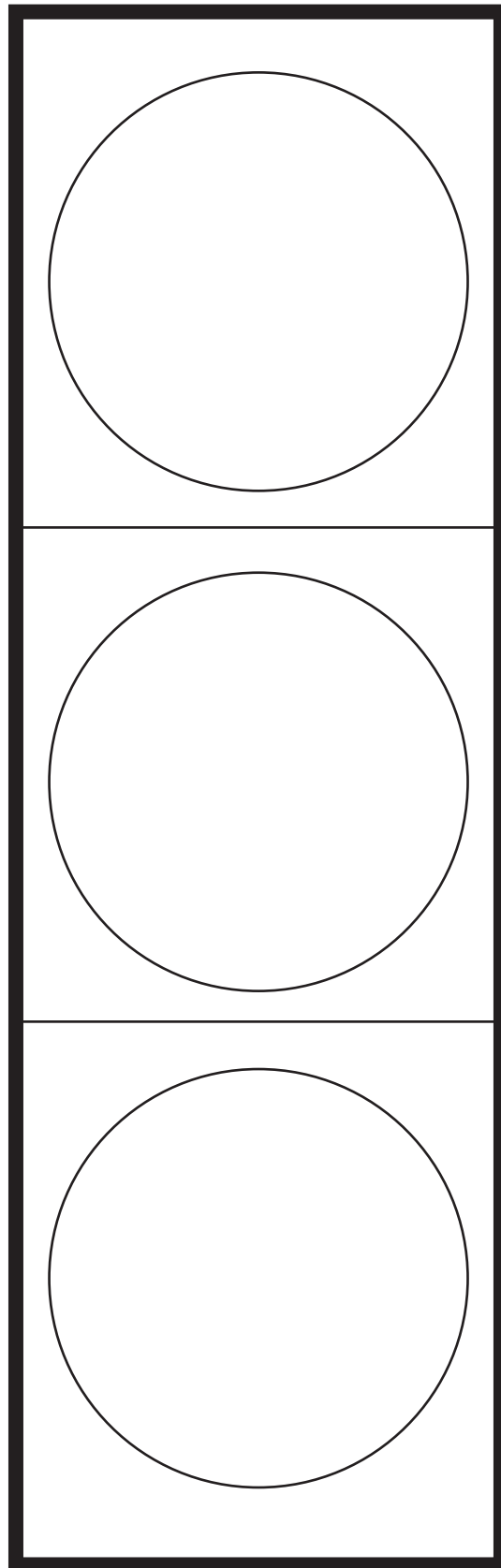



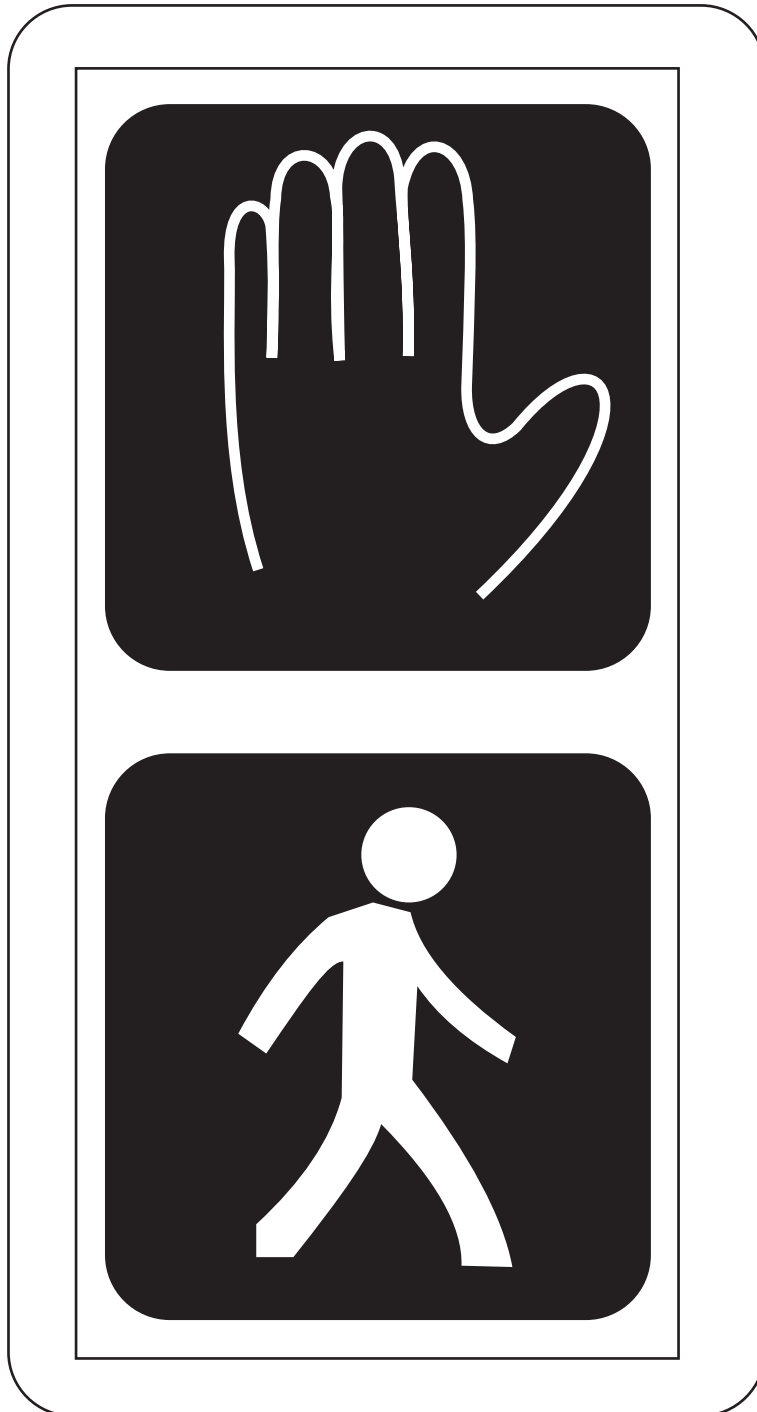

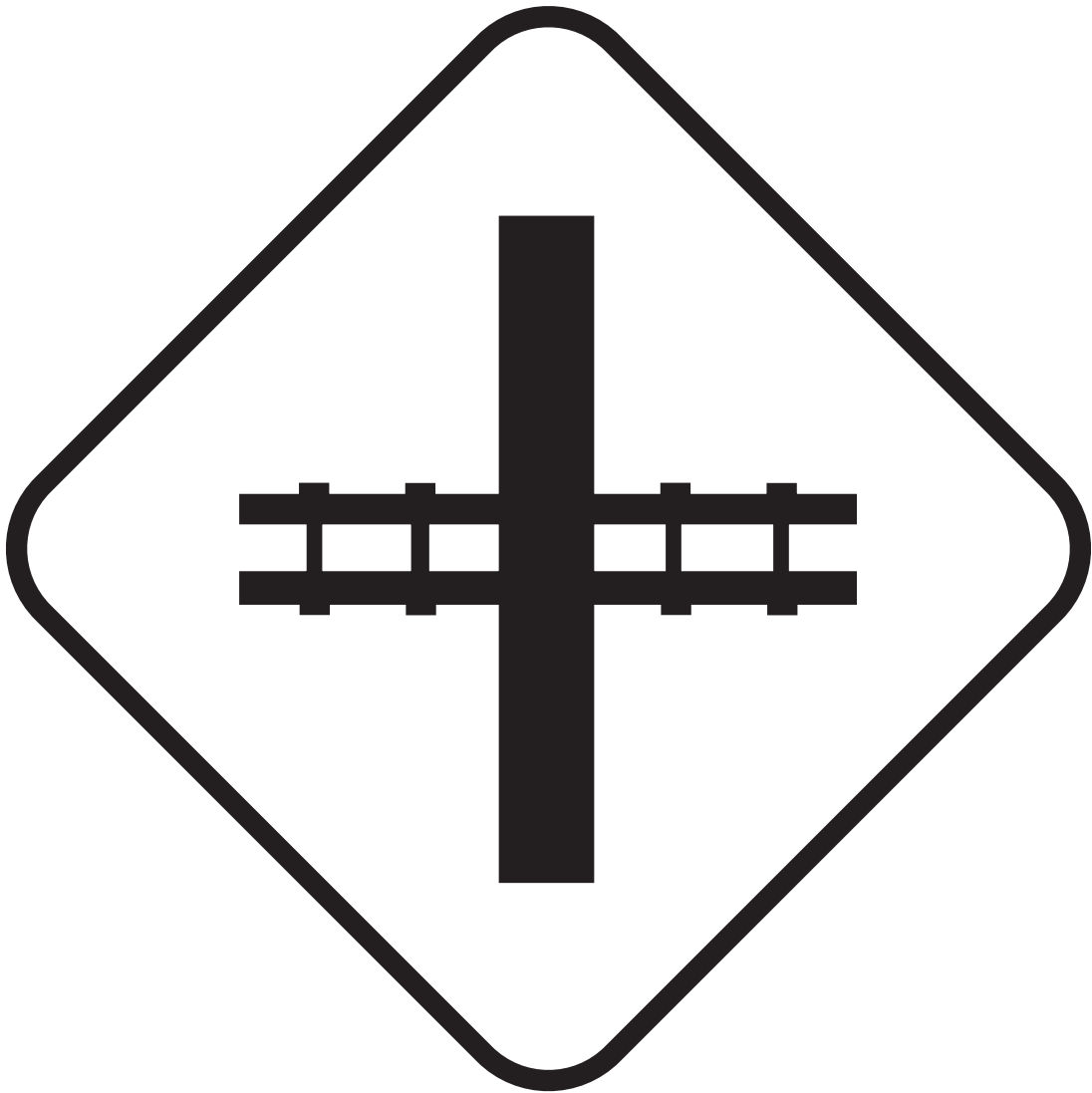

ACTIVITÉ 14 : Jeu de la sécurité des usagers de l'autobus —

Résultats d'apprentissage obligatoires

RAS relatifs à la sécurité :

- C.3.1.B.1** Indiquer les dangers liés aux jouets, aux vêtements, aux voies publiques et aux véhicules (p. ex. absence de ceintures de sécurité), aux déplacements en autobus, à l'absence de surveillance, au feu et aux brûlures, ainsi qu'aux fêtes, et indiquer des manières de prévenir les blessures.
- C.3.1.B.4** Indiquer les personnes de son milieu de vie qui peuvent l'aider en cas de danger et décrire comment obtenir de l'aide.
- H.3.1.A.1** Adhérer à des règles et à des pratiques simples pour assurer la sécurité et la pleine participation des élèves, notamment lorsqu'ils utilisent du matériel lors d'activités déterminées.

RAS complémentaires :

Résultats d'apprentissage de l'activité

L'élève sera en mesure de :

- participer à un jeu qui permet de revoir les règles de sécurité à observer aux abords d'un autobus et dans un autobus.
-

Stratégies d'enseignement suggérées

NOTE : Les élèves de 4^e année peuvent se joindre à ce jeu dans le cadre de l'activité 12 de leur programme de sécurité routière (*Notre plan de promotion de la sécurité routière*).

- Présenter la feuille de travail *La sécurité des usagers de l'autobus* à un petit groupe d'élèves ou la présenter sous forme d'acétate à toute la classe.
 - Expliquer que le jeu se joue en lançant un dé, en comptant le nombre de cases et en suivant les instructions qui figurent dans les cases.
 - Faire participer tous les élèves en projetant le jeu à l'écran sous forme d'acétate.
 - Faire jouer les élèves plus âgés avec les élèves plus jeunes.
-

Stratégies d'évaluation suggérées

- Demander à l'élève d'énoncer au moins quatre règles de sécurité que les usagers d'un autobus scolaire doivent respecter.
-

Liens avec d'autres matières

- Français (réagir à l'information nouvelle en établissant des liens entre celle-ci et ses connaissances antérieures)
 - Mathématiques (le nombre)
-

Occasions de participation de la famille ou de la communauté

- Inviter les élèves à apporter le jeu *La sécurité des usagers de l'autobus* à la maison et à le jouer en famille.

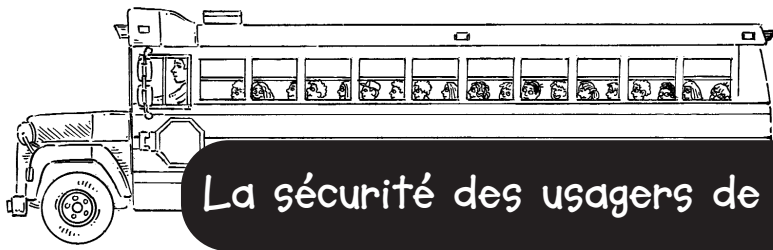

La sécurité des usagers de l'autobus

Nom : _____



Directives : Lance le dé, compte les cases et suis les instructions.

<p>1 Tu dois obtenir un 6 pour COMMENCER À JOUER.</p>					
2	3	4	5	6	7
	Tu attends calmement à l'arrêt d'autobus. Avance de 3 cases.	Tu te tiens éloigné de la circulation en attendant l'autobus. Avance de 4 cases.	Tu joues avec un ballon à l'arrêt d'autobus. Recule de 3 cases.		Tu fais la file pour monter dans l'autobus. Avance de 2 cases.
22	23	24	25		
Tu remercies le chauffeur. Avance de 3 cases.	Tu cours derrière l'autobus. Recule de 5 cases!	Tu traverses en courant devant l'autobus. Recule de 5 cases.		9	
21			26	10	
			Tu traverses de manière sûre devant l'autobus. Avance de 2 cases.	Tu déposes ton sac dans un endroit sûr. Avance d'une case.	
20			28	11	
Tu bouscules les autres pour être le premier à descendre. Recule de 4 cases.	27	Tu es un passager d'autobus super!!		12	
19				Tu demeures assise pendant le trajet. Avance de 4 cases.	
18	17	16	15	14	13
	Tu te chamailles dans l'autobus et tu distrais le chauffeur. Recule de 8 cases.		Tu cries dans l'autobus. Recule de 4 cases.	Tu passes le bras par la fenêtre. Recule de 5 cases.	

Adapté d'une activité du ministère des Transports de l'Alberta

ACTIVITÉ 15 : Qu'est-ce que tu ferais?

Résultats d'apprentissage obligatoires

RAS relatifs à la sécurité :

- C.3.1.B.3** Indiquer les règles à observer pour prévenir les blessures liées aux jeux à l'intérieur et à l'extérieur.
- C.3.1.A.5** Indiquer les dangers courants propres aux formes d'activité physique pratiquées à l'école (p. ex. sur les terrains de stationnement ou les rues avoisinantes).
- H.3.1.A.1** Adhérer à des règles et à des pratiques simples pour assurer la sécurité et la pleine participation des élèves, notamment lorsqu'ils utilisent du matériel lors d'activités déterminées.

RAS complémentaires :

- C.4.1.A.3** Indiquer les étapes initiales du processus de prise de décisions simples ou guidées concernant des situations qui se présentent au foyer ou en classe.
- C.4.1.B.1a** Donner des exemples de comportements responsables d'un point de vue social qui permettent de bien s'entendre avec les autres en classe et pendant la récréation.
- C.4.1.B.4** Indiquer comment on doit prendre des précautions, éviter les situations qui pourraient être dangereuses et refuser de s'y laisser entraîner (p. ex. prendre garde au danger, demander de l'aide à un adulte, refuser une offre et s'en aller).
- H.4.1.A.2** Montrer comment on peut s'arrêter pour réfléchir et s'enrichir de nouvelles connaissances (p. ex. en demandant à une personne compétente, en participant à des discussions de groupes ou à des séances de remue-méninges), puis examiner diverses solutions (p. ex. réfléchir avant de réagir) pour prendre des décisions éclairées qui favorisent la santé.
- H.4.1.A.3** Se conformer à certaines règles élémentaires de vie en société (p. ex. suivre des instructions).

Résultats d'apprentissage de l'activité

L'élève sera en mesure de :

- indiquer les règles à observer pour prévenir les blessures liées aux jeux à l'intérieur;
- reconnaître quelques dangers de la route à l'école;
- énoncer les règles de sécurité des piétons;
- énoncer quelques règles de sécurité des usagers d'un autobus scolaire;
- prendre des décisions qui tiennent compte des règles de la sécurité routière;
- appliquer le processus de prise de décisions à divers scénarios ayant trait à la sécurité routière;
- décrire comment se comporter de manière à bien s'entendre avec les autres;
- décrire comment se montrer prudent face à des situations qui pourraient être dangereuses, comment les éviter et comment refuser de s'y laisser entraîner.

Stratégies d'enseignement suggérées

Présenter l'illustration *Qu'est-ce que tu ferais?* à un petit groupe d'élèves ou la présenter sous forme d'acétate à toute la classe.

- Dresser un parallèle entre une décision à prendre et un feu de circulation.
 - Rouge : Arrête-toi et identifie le problème.
 - Jaune : Réfléchis à ce que tu peux faire, puis choisis la façon la plus prudente d'agir.
 - Vert : Vas-y! Mets ta décision en pratique.

- Examiner chacun des scénarios avec toute la classe.

Note : À l'aide des questions ci-dessous, demander aux élèves de définir le problème et de décrire les choix qui se présentent à eux. Au besoin, revenir sur les trois étapes de l'illustration *Qu'est-ce que tu ferais?*

Décider du choix le plus prudent et discuter de ce qui pourrait arriver.

Questions auxquelles réfléchir :

- a) **Quel est le problème?**
- b) **Quels sont tes choix et qu'est-ce qui pourrait arriver?**
- c) **Qu'est-ce que tes parents ou ton enseignante voudraient que tu fasses?**
- d) **Quel est le choix le plus prudent?**
- e) **Qu'est-ce que tu ferais?**

SCÉNARIOS:

1. Tu te rends à l'école à pied avec une amie. Ton amie ne veut pas traverser là où se trouve la patrouille scolaire, mais à un endroit plus loin dans la rue. *Qu'est-ce que tu ferais?*
 2. Tu fais la file pour monter dans l'autobus et quelques élèves se mettent à pousser et à bousculer les autres. *Qu'est-ce que tu ferais?*
 3. Tu te rends à l'école à pied avec un ami. Vous êtes en retard et vous entendez sonner la cloche de l'école. Ton ami veut que vous traversiez la rue en courant le plus vite possible. *Qu'est-ce que tu ferais?*
 4. Pendant la récréation, le ballon avec lequel tu joues roule dans le terrain de stationnement de l'école et tu veux le ravoir. *Qu'est-ce que tu ferais?*
- (En hiver : Tu rentres à la maison à pied avec une amie. Ton amie veut que vous escaladiez rapidement un grand banc de neige et que vous traversiez en courant une rue glacée pour rejoindre des amis. *Qu'est-ce que tu ferais?*)

Stratégies d'évaluation suggérées

- Proposer divers scénarios à l'élève et lui demander quelle serait la façon la plus prudente d'agir dans chaque cas.
- Observer l'élève dans des situations réelles, comme celles des scénarios 2 et 4, et prendre note de son comportement.

Liens avec d'autres matières

- Éducation physique et éducation à la santé (gestion personnelle et relations humaines)
- Français (satisfaire un besoin d'information, particulièrement dans le domaine de la sécurité et de la gestion personnelle; gérer son écoute et ses interventions en fonction de la situation de communication et en utilisant les stratégies et connaissances appropriées)

Occasions de participation de la famille ou de la communauté

- Encourager les élèves à discuter des scénarios ci-dessus et d'autres situations similaires avec les membres de leur famille.

Qu'est-ce que tu ferais?

**Arrête-toi
et réfléchis.**

**Pense à
ce que tu
peux faire.
Fais un
choix.**

**Mets-le
en
pratique!**

ACTIVITÉ 16 : Cette semaine, je fais attention à... _____

Résultats d'apprentissage obligatoires

RAS relatifs à la sécurité :

H.3.1.A.1 Adhérer à des règles et à des pratiques simples pour assurer la sécurité et la pleine participation des élèves, notamment lorsqu'ils utilisent du matériel lors d'activités déterminées (p. ex. rentrer à la maison à pied, se déplacer en voiture, traverser la rue, traverser à un passage pour piétons).

RAS complémentaires :

H.4.1.A.1 Se fixer des objectifs simples à court terme et appliquer des stratégies pour les atteindre (p. ex. terminer une tâche se rapportant à la sécurité routière).

H.4.1.A.2 Montrer comment on peut s'arrêter pour réfléchir et s'enrichir de nouvelles connaissances (p. ex. en demandant à des personnes compétentes, en participant à des discussions de groupes ou à des séances de remue-méninges), puis examiner diverses solutions (p. ex. réfléchir avant de réagir) pour prendre des décisions éclairées qui favorisent la santé.

H.4.1.A.3 Se conformer à certaines règles élémentaires de vie en société (p. ex. suivre des instructions).

Résultats d'apprentissage de l'activité

L'élève sera en mesure de :

- énoncer une règle de sécurité qui fait appel à sa participation et qu'il peut prendre l'habitude d'observer.
- se fixer comme objectif à court terme l'observation de cette règle de sécurité.
- montrer comment il peut enrichir ses connaissances dans le domaine de la sécurité routière.
- se comporter de manière responsable en société.

Stratégies d'enseignement suggérées

- Revoir les règles de sécurité des piétons, des passagers d'un véhicule automobile et des usagers d'un autobus scolaire. (La liste complète de ces règles se trouve à l'activité 7, *Connais-tu les règles de la sécurité routière?*)
- Faire un remue-méninges avec les élèves des règles de sécurité routière auxquelles ils pourraient prêter attention au cours de la semaine à venir. Exemples :
 - a) Bien regarder pour s'assurer qu'aucun véhicule ne sort de la ruelle ou d'une entrée avant de la traverser;
 - b) Toujours boucler sa ceinture de sécurité;
 - c) Demeurer assis jusqu'à l'arrêt complet de l'autobus.
- Dresser une liste de toutes les actions possibles au tableau.
- Présenter la feuille de travail *Cette semaine, je fais attention à ...*
- Demander aux élèves de choisir l'une des actions de la liste et de l'écrire à l'endroit prévu sur la feuille de travail.
- Demander aux élèves de se dessiner en train de faire l'action choisie, dans l'espace prévu.
- Expliquer qu'ils doivent chaque jour cocher (✓) ou marquer d'un X la case correspondante (lundi, mardi, etc.), afin d'indiquer s'ils ont ou n'ont pas fait l'action ce jour-là.

- Une fois la semaine terminée, animer une discussion en vous inspirant des questions suivantes :
 1. As-tu fait toute l'action? Ou seulement une partie de l'action?
 2. Qu'est-ce qui t'a aidé à faire l'action?
 3. Qu'est-ce qui t'a empêché de la faire?
-

Stratégies d'évaluation suggérées

- Discuter avec l'élève des progrès accomplis dans la réalisation de son objectif de la semaine en matière de sécurité routière.
-

Liens avec d'autres matières

- Éducation physique et éducation à la santé (gestion personnelle et relations humaines)
 - Français (satisfaire un besoin d'information, particulièrement dans le domaine de la sécurité et de la gestion personnelle)
 - Arts plastiques
-

Occasions de participation de la famille ou de la communauté

- Inviter les élèves à apporter leur feuille de travail à la maison et à demander à leurs parents de les encourager à atteindre l'objectif qu'ils se sont fixé.

Cette semaine, je fais attention à ...

Directives : Écris ton objectif. Dessine-le.
Mets une marque dans la case.

Nom : _____

Je vais _____ _____						
lundi	mardi	mercredi	jeudi	vendredi	samedi	dimanche

OUTIL D'ÉVALUATION

LISTE DE CONTRÔLE DES APPRENTISSAGES DE L'ÉLÈVE EN MATIÈRE DE SÉCURITÉ ROUTIÈRE

Première année

Directives : Cette liste peut servir à faire le point sur les progrès de l'élève et à évaluer ses connaissances et habiletés.

Nom de l'élève	compte la façon dont les élèves se rendent à l'école la plupart du temps	indique s'ils observent les règles de sécurité en route pour l'école	nomme les signaux routiers et explique le message de chacun	définit « piéton »	nomme les dangers de la route et dit pourquoi il s'agit de dangers	énonce et respecte les règles de sécurité des piétons	énonce et respecte les règles de sécurité des passagers d'un véhicule	énonce et respecte les règles de sécurité des passagers d'un autobus scolaire
	Activité 1	Activité 1	Activités 2, 3, 4, 5 et 6	Activité 2	Activités 4, 5 et 8	Activités 6, 7 et 15	Activité 7	Activités 7, 14 et 15

LISTE DE CONTRÔLE DES APPRENTISSAGES DE L'ÉLÈVE EN MATIÈRE DE SÉCURITÉ ROUTIÈRE

Première année

Directives : Cette liste peut servir à faire le point sur les progrès de l'élève et à évaluer ses connaissances et habiletés.

Nom de l'élève	nomme divers dangers de la route et décrit des façons de prévenir les blessures Activités 8 et 15	nomme les types de personnes-secours et dit ce qu'elles font Activités 9 et 10	connaît son numéro de téléphone à la maison Activité 10	connaît le numéro de téléphone des services d'urgence Activité 10	sait comment demander de l'aide en cas d'urgence Activité 10	décrit des trajets sûrs pour se rendre à l'école et revenir à la maison Activités 11 et 15	nomme les endroits sûrs et les endroits dangereux où jouer Activité 12	prend des décisions qui tiennent compte de la sécurité routière Activités 11, 12 et 15

LISTE DE CONTRÔLE DES APPRENTISSAGES DE L'ÉLÈVE EN MATIÈRE DE SÉCURITÉ ROUTIÈRE

Première année

Directives : Cette liste peut servir à faire le point sur les progrès de l'élève et à évaluer ses connaissances et habiletés.

Nom de l'élève	désigne les chaussures appropriées et inappropriées pour les activités à l'extér. et à l'intér.	participe à des activités qui renforcent ses habiletés en matière de sécurité routière	donne des exemples de façons responsables d'interagir avec les autres	indique comment éviter les situations dangereuses	se fixe des objectifs à court terme en matière de sécurité routière	montre qu'il peut enrichir ses connaissances en matière de sécurité routière	se comporte de manière socialement responsable
	Activité 13	Activités 13, 15 et 16	Activité 15	Activité 15	Activité 16	Activité 16	Activité 16